

Marian MARALOI (87668) - X si 0 pe LCD + Sunete interactive

Autorul: Marian MARALOI

Introducere

Proiectul este un joc simplist X si 0 realizat pe un LCD la care am adauga sunete interactive in momentul in care unul dintre jucatori a ales sa puna X sau 0 intr-o casuta in care deja era un semn sau o melodie care sa anunte terminarea jocului cu victorie sau egal.

Am ales acest proiect deoarece se afla in ideile propuse la sectiunea de idei de proiecte si am decis sa vin cu ceva in plus (sunete interactive). Punerea in practica a informatiilor acumulate pe parcursul laboratoarelor reprezinta utilitatea proiectului din punctul meu de vedere, iar pentru ceilalti colegi reprezinta o forma de divertisment la care poate oricine sa ia parte datorita popularitatii jocului.

Descriere generală

Cei doi jucatori vor folosi cele 9 butoane pentru a executa mutarile dorite care vor urma sa fie afisate pe LCD. De asemenea exista si un buton de RESET pentru a reinitializa scorul. La finalul fiecarei ture difuzorul va emite sunete distincte pentru egal respectiv victorie.

Schema bloc:

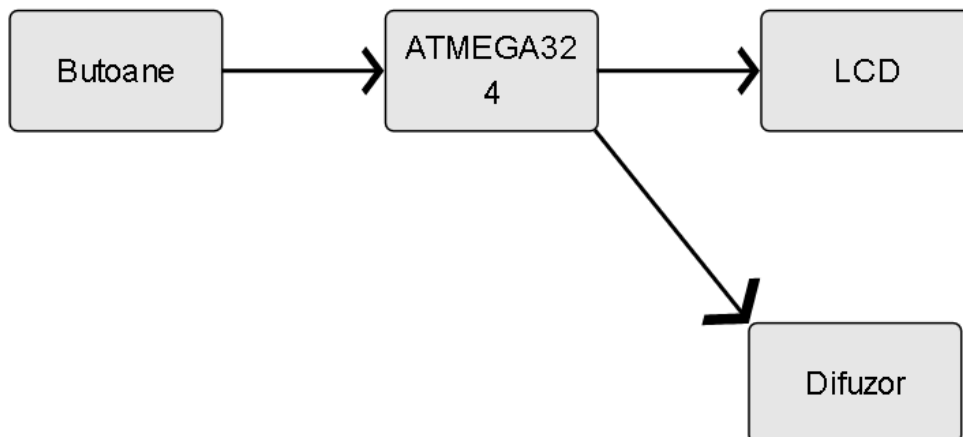

Hardware Design

Elementele necesare in realizarea proiectului sunt:

1. Kit - ul de baza (placa de baza)
2. fire de legatura
3. LCD alb-negru
4. 9 Butoane
5. Difuzor

Software Design

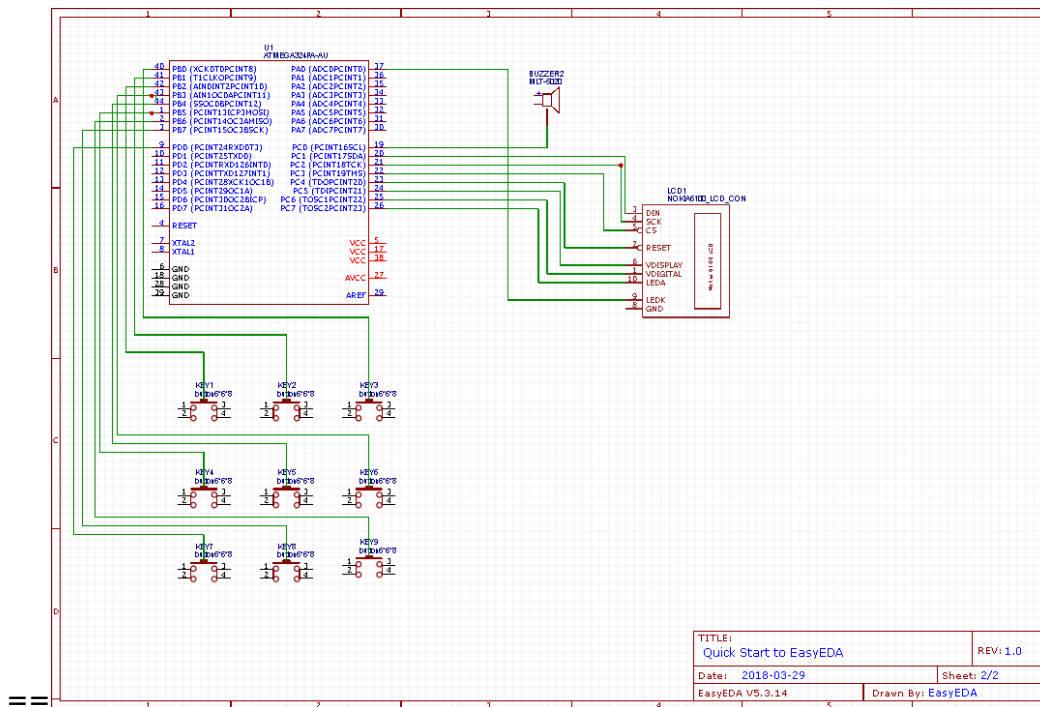

Rezultate Obținute

Aspectul placutei



Aspectul LCD-ului in momentul jocului



Concluzii

Download

[maraloi_marian_332cb_pm.zip](#)

Jurnal

Bibliografie/Resurse

- Documentația în format [PDF](#)

From:

<http://ocw.cs.pub.ro/courses/> - **CS Open CourseWare**

Permanent link:

<http://ocw.cs.pub.ro/courses/pm/prj2019/dghilinta/3010>



Last update: **2021/04/14 15:07**