

# LCD Space Invaders

## Autor

Juganaru Stefan Madalin

## Introducere

Proiectul consta in implementarea jocului Space Invaders pe un LCD

## Descriere generală

Jocul va fi single player. Jucatorul controleaza nava spatiala folosind 2 butoane(stanga - dreapta), iar al 3 lea buton va fi pentru a trage spre inamici . In partea de sus a ecranului vor aparea inamici care vor trage dupa jucator. Jocul se termina atunci cand toate navele inamice sunt distruse sau cand jucatorul ramane fara vietii.

Schema bloc: 

## Hardware Design

Lista de piese:

- ATmega 324
- Componentele de baza
- Fire
- Butoane
- Ecran LCD
- Placa de test

## Schema Electrica

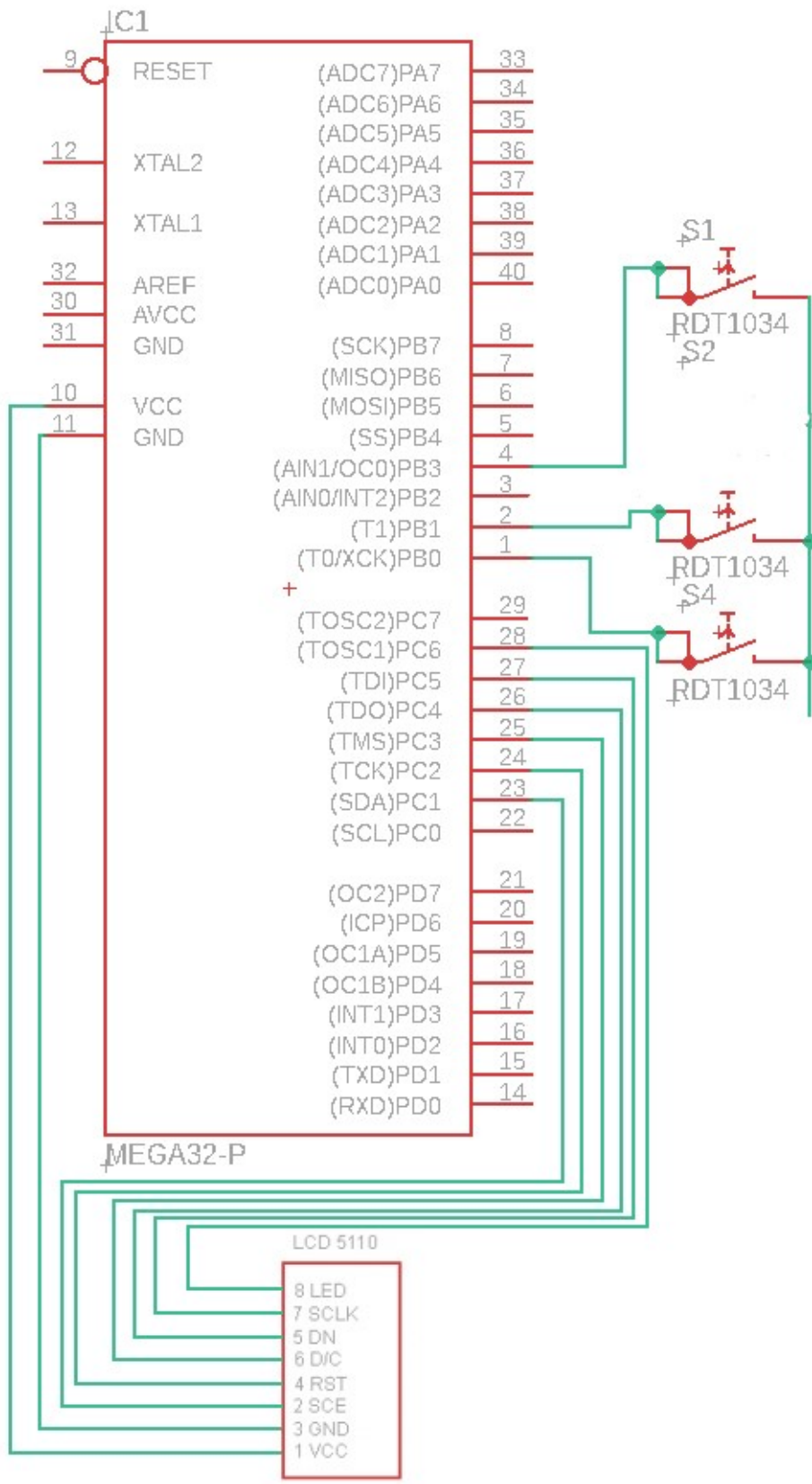

## Software Design

Nu am reusit sa scriu si codul pentru proiect din cauza programului incarcat

## Rezultate Obținute



[ul3VQaS2H\\_k](#)

## Concluzii

Ar fi fost mult mai interesant daca nu ar fi trebuit sa dam noi banii pe piese , dar per total a fost un exercitiu bun

## Download

## Jurnal

1. Cumpararea pieselor standard
- 2 - Descrierea proiectului si crearea paginii
- 3 - Adaugare schema electrica
- 4 - Cumpararea pieselor pentru completarea proiectului
- 5 - Terminarea proiectului

## Bibliografie/Resurse

[PDF](#)

From:

<http://ocw.cs.pub.ro/courses/> - **CS Open CourseWare**

Permanent link:

<http://ocw.cs.pub.ro/courses/pm/prj2019/abirlica/fcsbestesteaua>



Last update: **2021/04/14 15:07**