

Daniel CHIRANA - Joc Trivia

Autorul poate fi contactat la adresa: **Login pentru adresa**

Introducere

Proiectul constă într-un joc trivia cu mai multe categorii de întrebări. Jocul are ca scop descoperirea de lucruri noi într-un mod distractiv. 

Descriere generală



Jocul va folosi două butoane: unul de navigare și unul pentru selectare. În meniul jocului vor fi mai multe categorii de întrebări. Fiecare categorie va avea 10 întrebări, fiecare întrebare având patru variante de răspuns. Întrebările vor fi reținute pe sd-card și nu vor fi prezentate într-o ordine prestabilită. În funcție de răspuns corect/greșit LED-ul se va aprinde cu o culoare specifică.

Hardware Design

Lista de piese:

- două butoane(unul pentru navigare și unul pentru selectare)
- LCD Text
- placă PM
- LED RGB
- SD-card

Schema electrica:

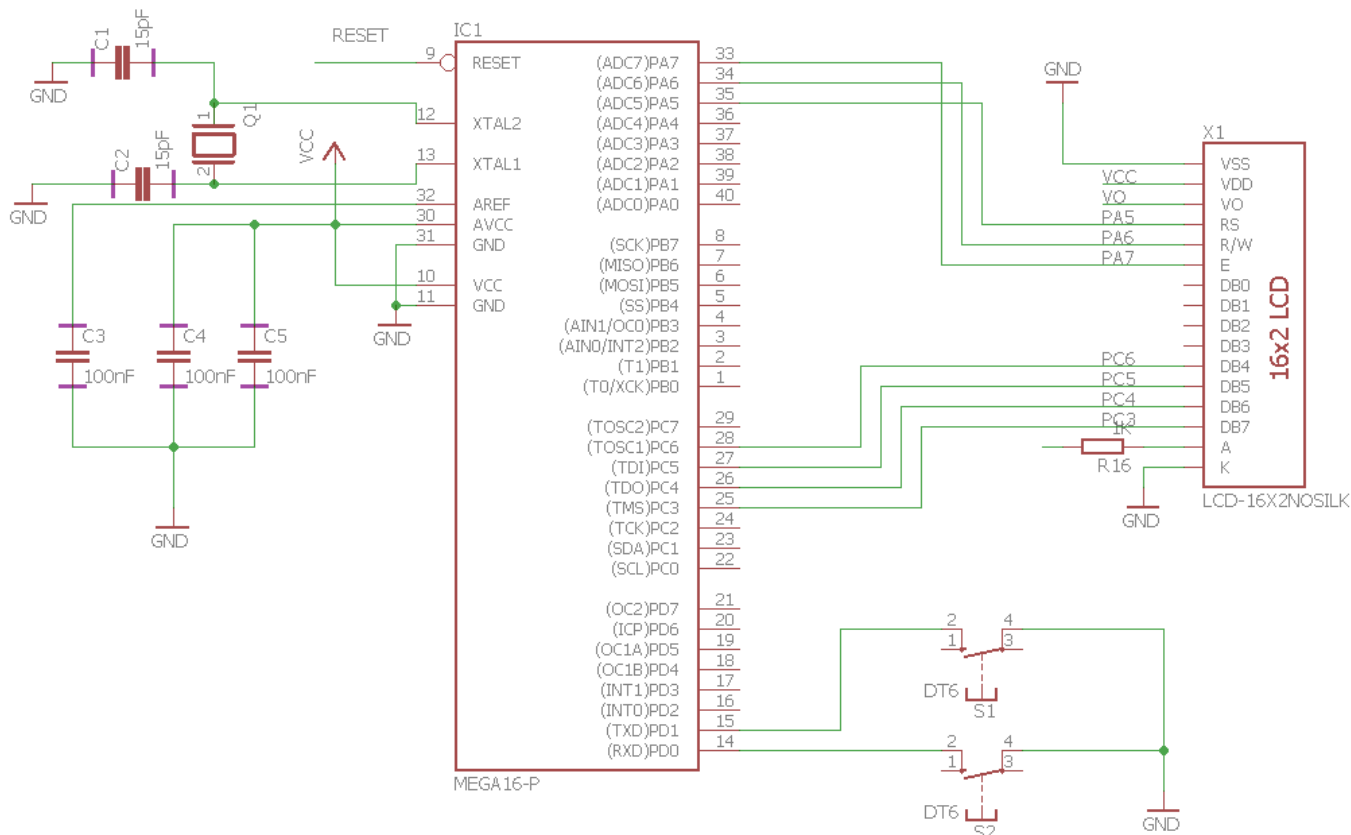

Cardul SD l-am pus ca in laborator:



Software Design

Pentru partea de software am pornit de la laboratorul 4, deoarece avea bibliotecile de FATFS, sd, lcd(lcd 2x16).

La inceputul jocului se monteaza sistemul de fisiere(daca abia a pornit placa) si se trece in partea de alegere a categoriei, cu un cursor presetat catre prima categorie. Pentru fiecare categorie exista un fisier pe cardul sd, cu un set de 10 intrebari. Fiecare intrebare este descrisa de o structura care contine, enuntul intrebării, variantele de raspuns si raspunsul acesteia. Mai intai va aparea pe LCD intrebarea, iar pentru a vedea variantele de raspuns apesi un buton(de select), navigarea se face prin alt buton care va determina pozitia cursorului. Dupa fiecare intrebare se va afisa daca raspunsul a fost corect sau nu si un mesaj de tipul ">urmatoarea intrebare". La sfarsit va aparea scorul final si un mesaj "alege categorie" care va duce catre inceputul jocului. Butoanele vor fi implementate folosind intreruperi.

Rezultate Obținute

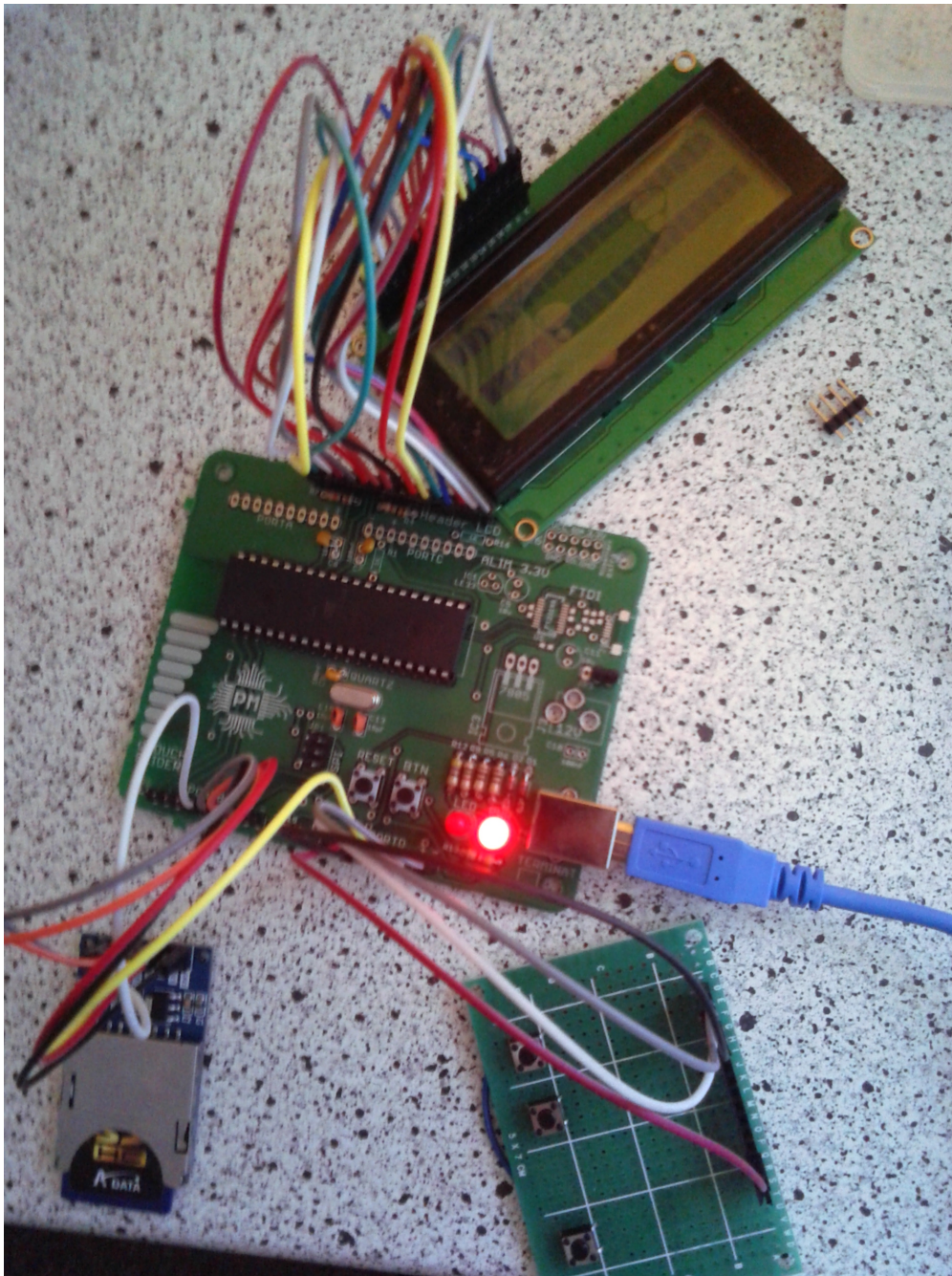

Concluzii

Deși seamana cu lcd-ul de la laborator, lcd-ul 20x4 nu merge cu biblioteca de la laborator. Mi-a plăcut să lipesc componentele și să conectez firele. Cred că dacă reuseam să fac lcd-ul să afișeze ceea ce doream, aș fi fost mandru de proiect, dar chiar și așa mi-a plăcut să ajut colegii la laborator ☒

Download

[cod_daniel.rar](#)

Jurnal

Bibliografie/Resurse

- Documentația în format [PDF](#)

From:

<http://ocw.cs.pub.ro/courses/> - **CS Open CourseWare**

Permanent link:

<http://ocw.cs.pub.ro/courses/pm/prj2017/astratulat/trivia-game>



Last update: **2021/04/14 15:07**