

Calculatoare Numerice

– Cursul 3 –

Operații aritmetice

Facultatea de Automatică și Calculatoare
Universitatea Politehnica București

Comic of the day

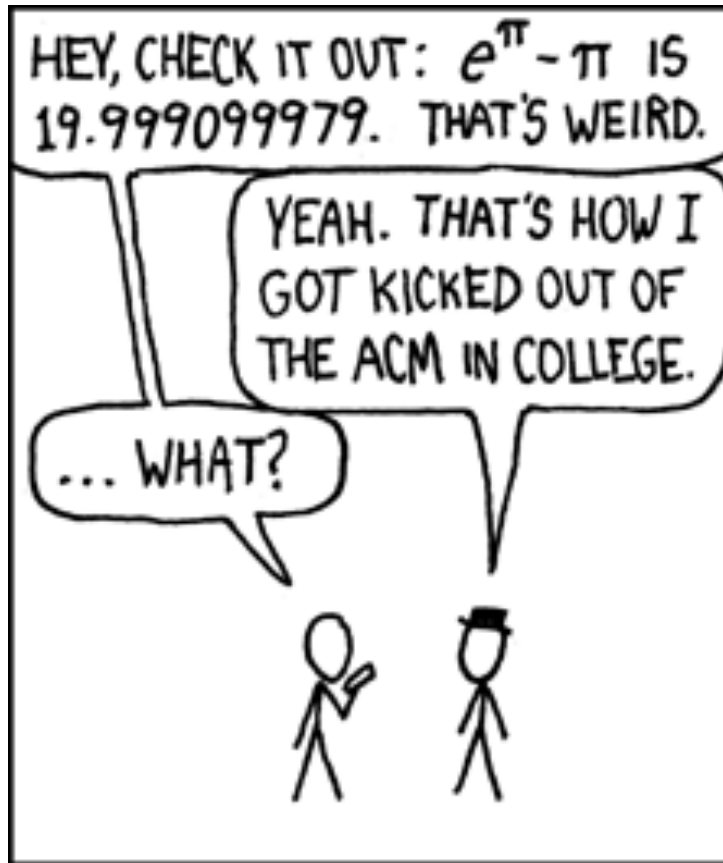

DURING A COMPETITION, I TOLD THE PROGRAMMERS ON OUR TEAM THAT $e^\pi - \pi$ WAS A STANDARD TEST OF FLOATING-POINT HANDLERS -- IT WOULD COME OUT TO 20 UNLESS THEY HAD ROUNDING ERRORS.

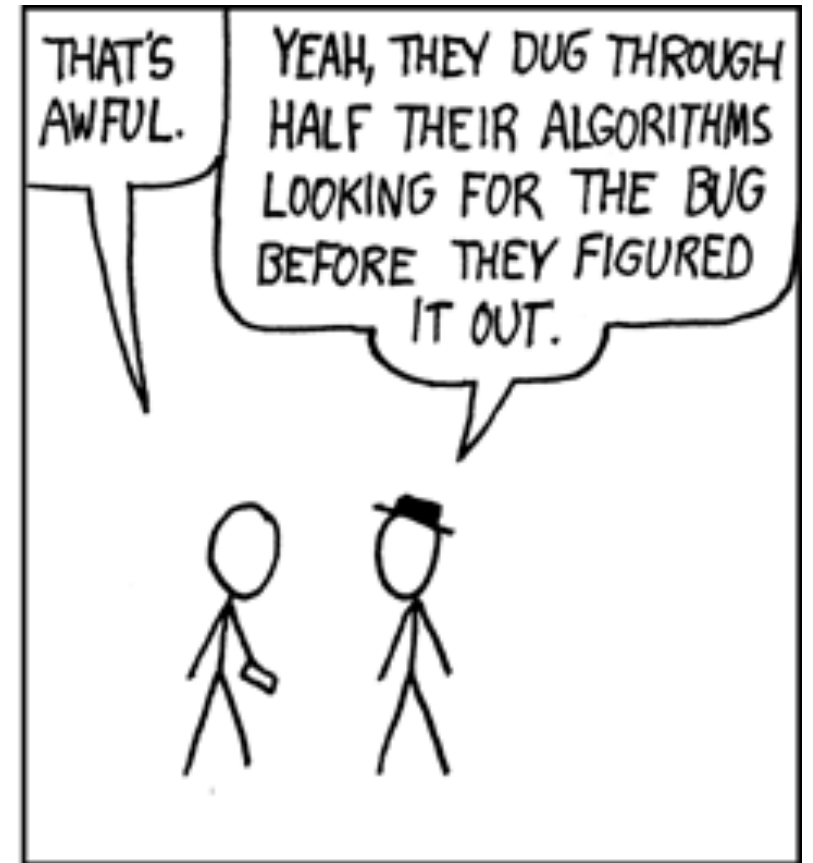

<http://xkcd.com/217/>

Sumatorul binar

- Tipuri de sumatoare cu propagare de carry
 - Ripple-carry (lent)
 - Carry-lookahead (rapid)
 - Prefix (și mai rapid)
- Sumatoarele carry-lookahead și cu prefix sunt mai rapide pentru numere pe mai mulți biți dar necesită mai mult hardware

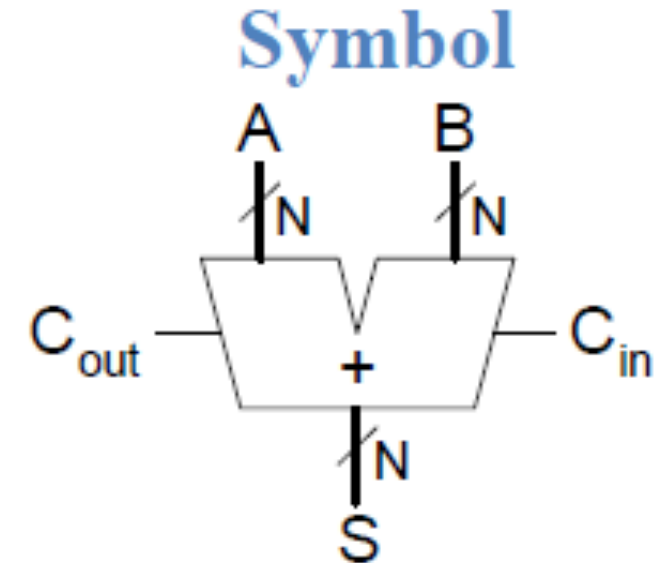

Binary half-adder (HA) & full-adder (FA)

Inputs		Outputs	
x	y	c	s
0	0	0	0
0	1	0	1
1	0	0	1
1	1	1	0

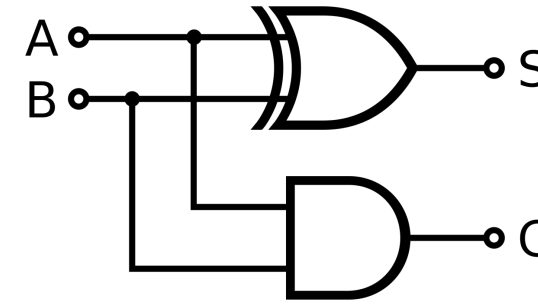
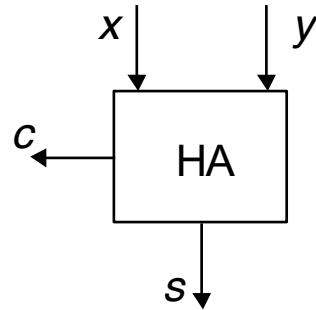

Inputs			Outputs	
x	y	C_{in}	C_{out}	s
0	0	0	0	0
0	0	1	0	1
0	1	0	0	1
0	1	1	1	0
1	0	0	0	1
1	0	1	1	0
1	1	0	1	0
1	1	1	1	1

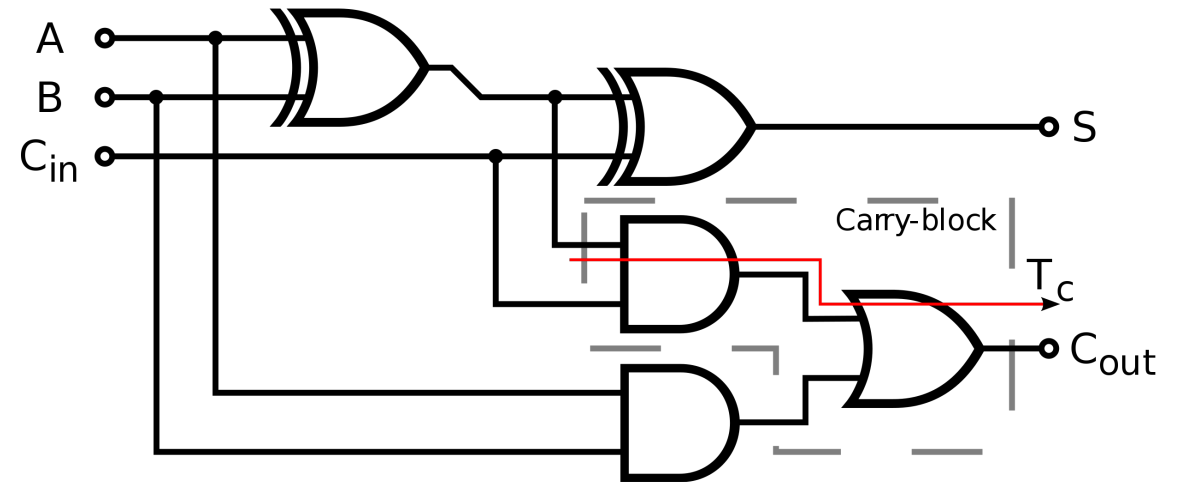
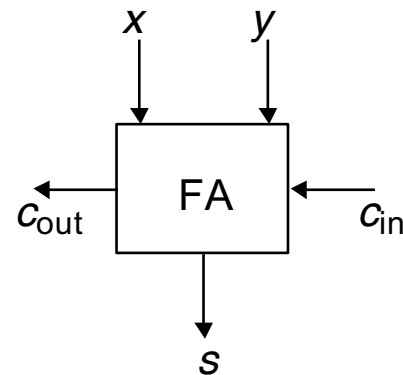

Implementarea unui sumator complet

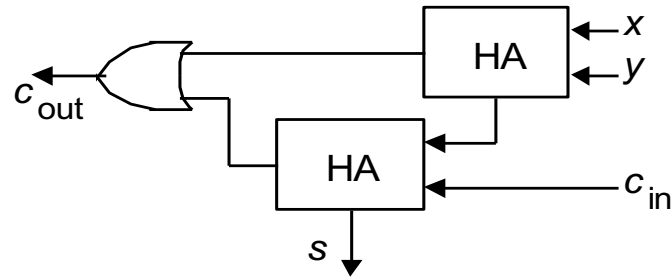

(a) FA built of two HAs

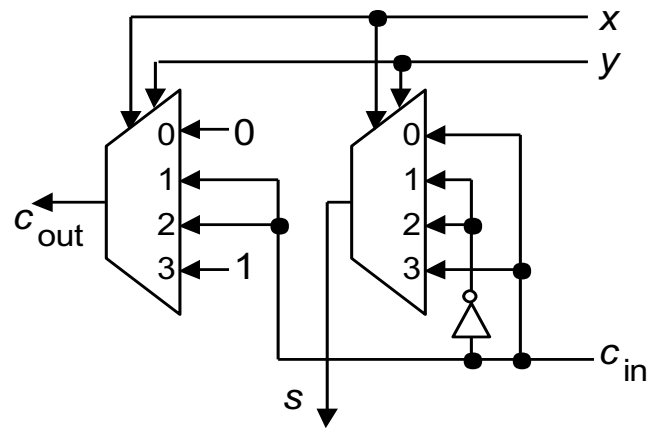

(b) CMOS mux-based FA

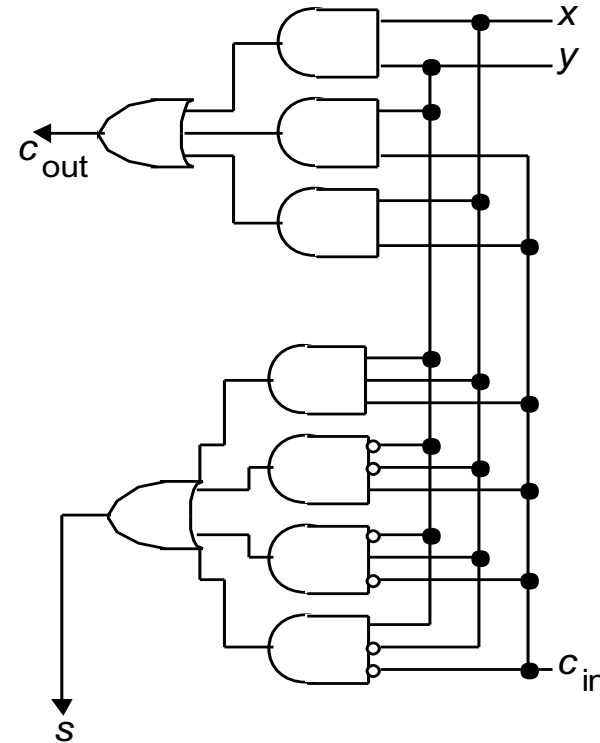

(c) Two-level AND-OR FA

Sumator complet implementat folosind două sumatoare tip half-adder, cu ajutorul a două multiplexoare cu 4 intrări sau un circuit cu porți pe două niveluri.

Sumator Ripple-Carry

- Înlănțuim mai multe sumatoare de un bit
- Semnalul de carry se propagă prin întregul lanț
- Dezavantaj: **lent**

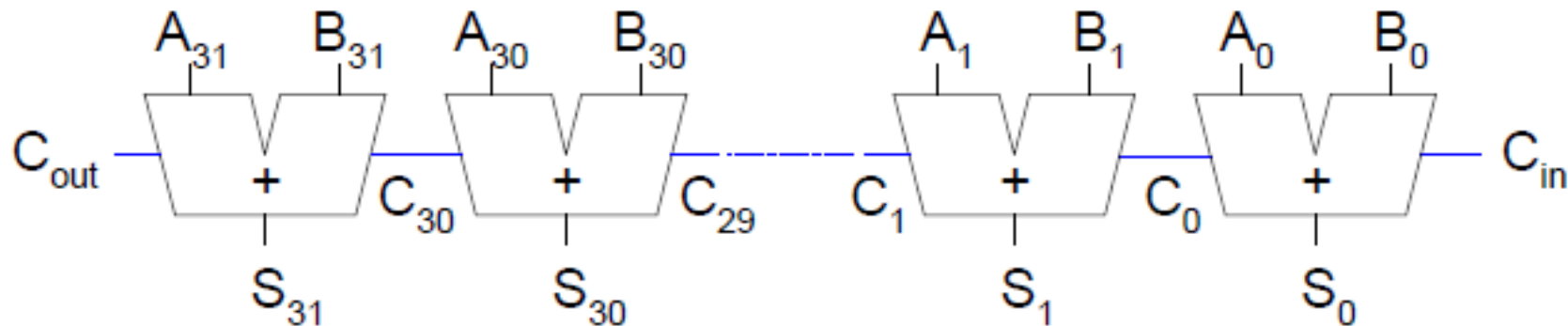

Sumator în riplu: foarte simplu dar lent

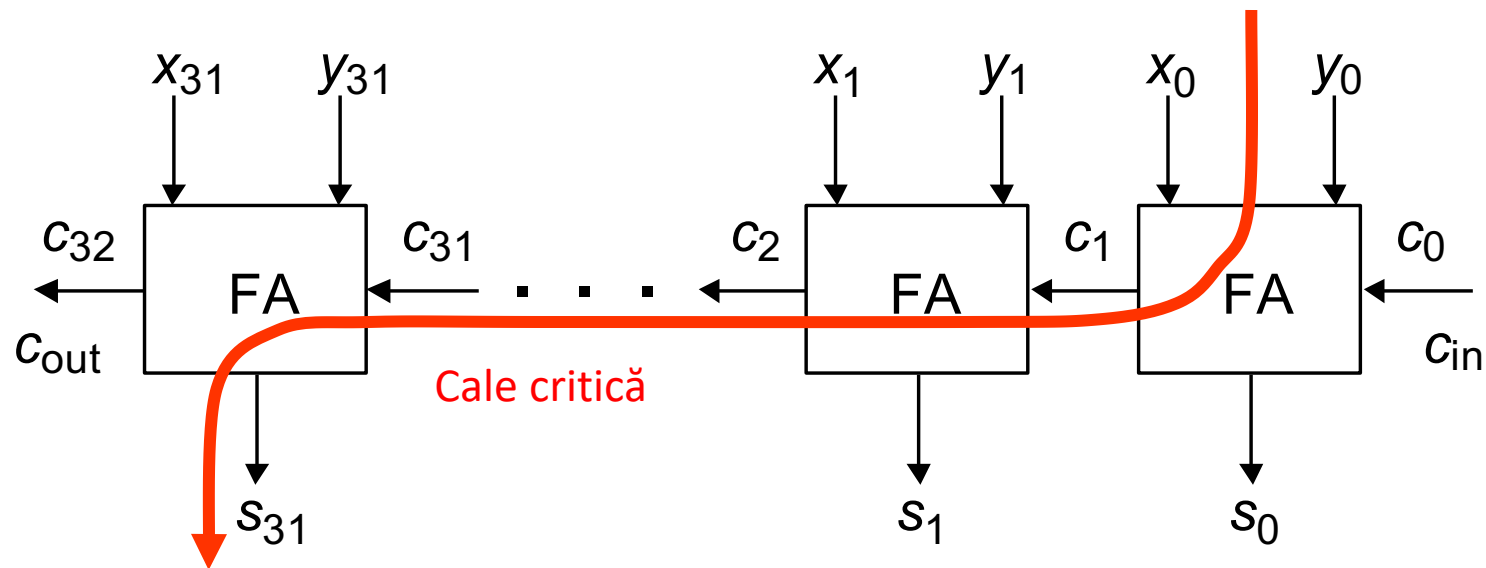

Sumator ripple-carry pentru numere de 32 de biți.

Sumator Carry Select

Presupune dublarea sumatorului inițial și introduce o întârziere suplimentară printr-un singur MUX

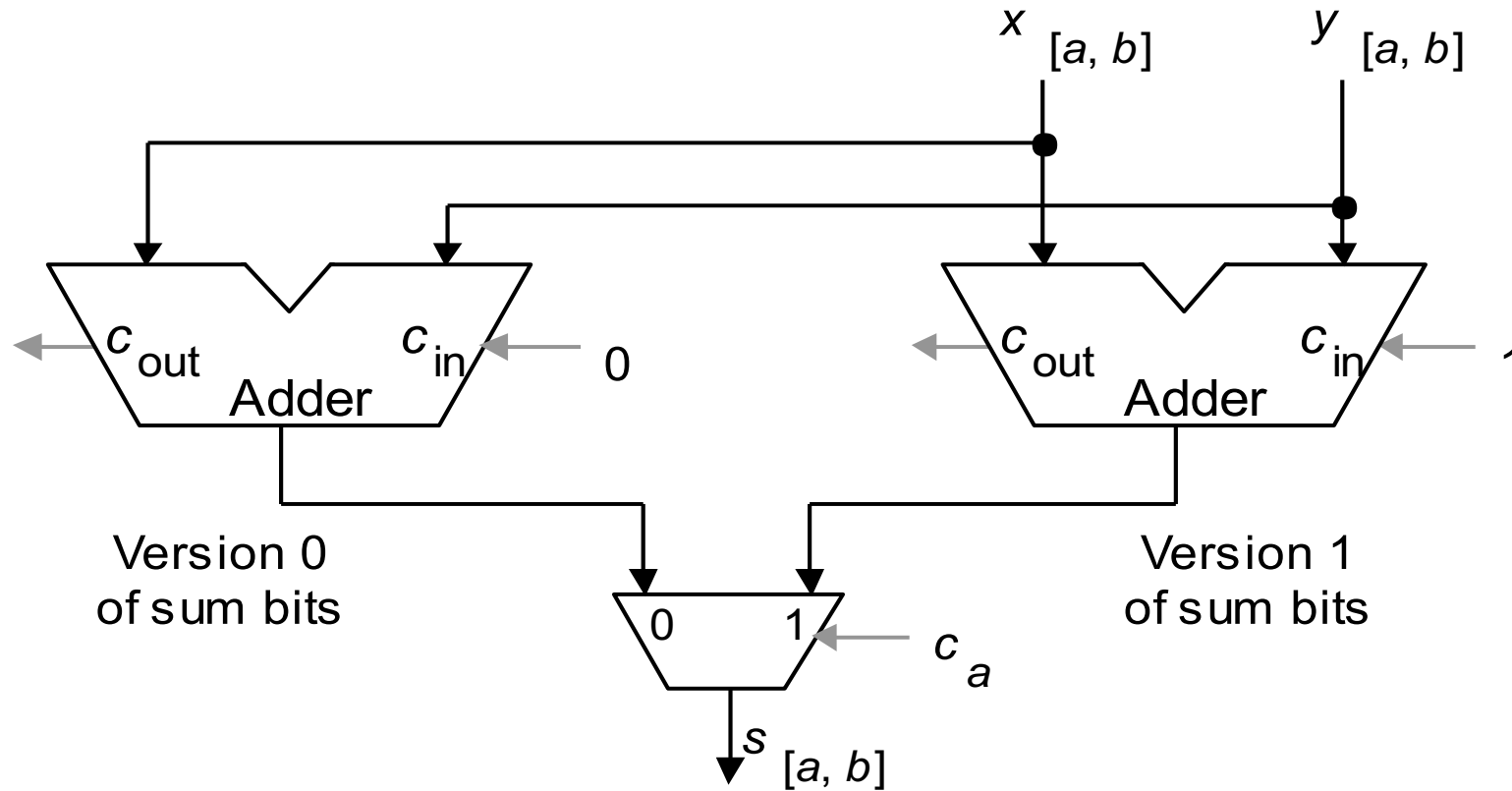

Principiul de funcționare al sumatorului Carry-select

Rangurile inferioare ale lui a , (0 la $a - 1$) sunt sumate normal

Întârzierea prin ripple-carry

Full-adder propagation delay:

- AND & OR au întârzieri similare (1-gate delay)
- XOR are întârziere dublă (2-gate delay) pentru că este făcută din o combinație de porți AND și OR

Un sumator complet are următoarele întârzieri de propagare:

- De la A_i sau B_i la C_{i+1} : 4 gate-delays (XOR \rightarrow AND \rightarrow OR)
- De la A_i sau B_i to S_i : 4 gate-delays (XOR \rightarrow XOR)
- De la C_i la C_{i+1} : 2 gate-delays (AND \rightarrow OR)
- De la C_i la S_i : 2 gate-delays (XOR)

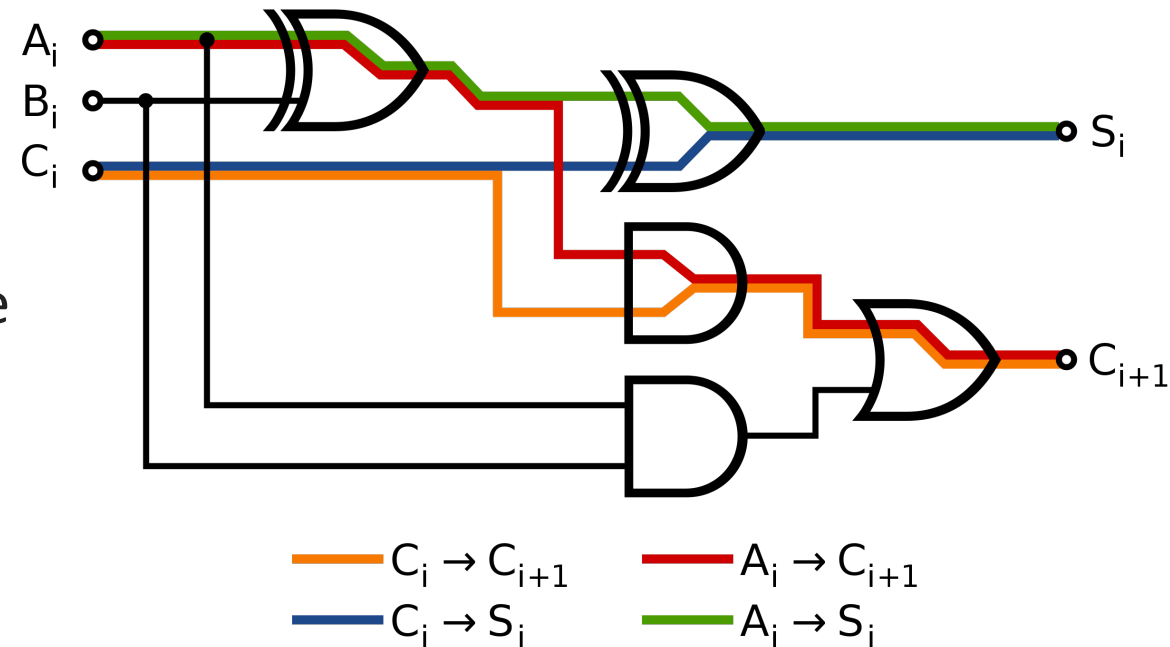

Întârzierea prin ripple-carry

Pentru că ieșirea de carry de la o etapă se leagă direct la intrarea de carry a următoarei etape, întârzierea totală pentru un sumator ripple-carry:

- 4 gate-delays din generarea primului semnal carry ($A_0/B_0 \rightarrow C_1$)
- 2 gate-delays pentru fiecare etapă intermediară ($C_i \rightarrow C_{i+1}$)
- 2 gate-delays la ultima etapă pentru producerea sumei și a ultimului carry-out ($C_{n-1} \rightarrow C_n$ și S_{n-1})

$$t_{\text{ripple}} = 4 + 2(n-2) + 2 = 2n + 2$$

Exemplu:

- Sumator pe 32 biți
- 2 gate-delay = 100ps
- Total delay = $(2 \cdot 32 + 2) \cdot 100\text{ps} = 6.6\text{ns}$
- Dacă o adunare se execută într-un singur ciclu de ceas, frecvența procesorului trebuie limitată la maxim 151MHz ($1/6.6\text{ns}$)

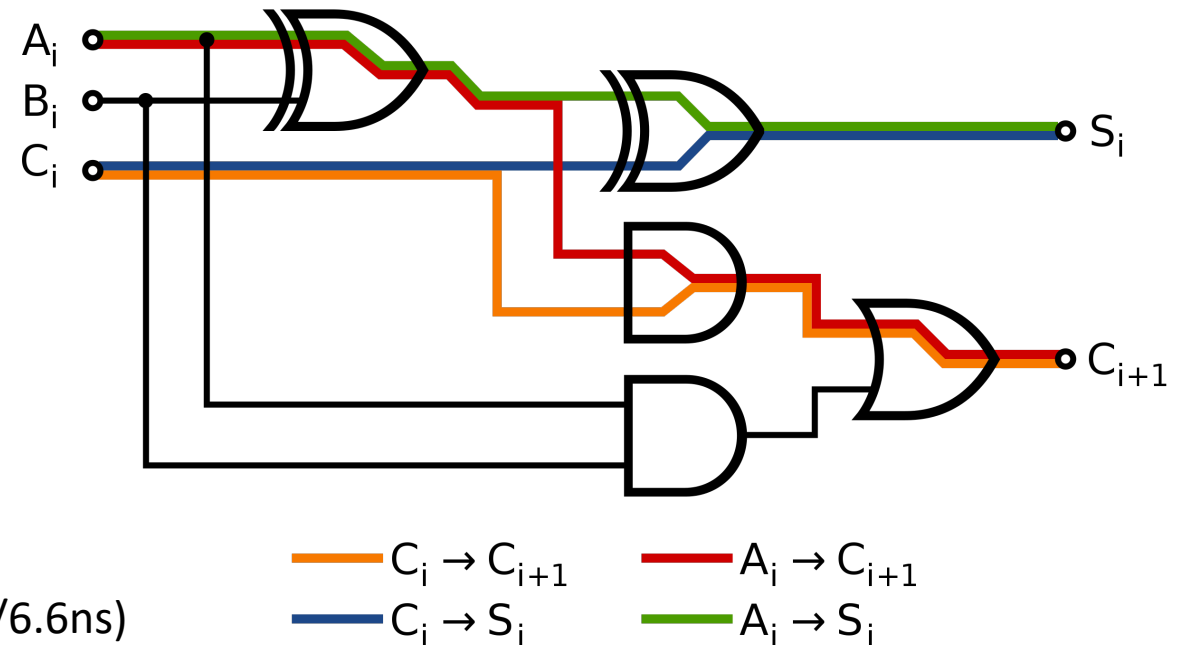

Sumator Carry-Lookahead

- Calculează carry out (C_{out}) pentru blocuri de k biți folosind semnalele de *generare* și *propagare*

- **Definiții:**

- Coloana i produce un carry out fie prin
 - *generarea* unui carry out
 - *propagarea* unui carry in la ieșirea de carry out
- Semnalele Generate (G_i) și Propagate (P_i) pentru fiecare coloană:
 - Coloana i va genera un carry out dacă A_i și B_i sunt ambele 1.

$$G_i = A_i B_i$$

- Coloana i va propaga un carry in la carry out dacă A_i SAU B_i sunt 1.

$$P_i = A_i + B_i$$

- Semnalul carry out al coloanei i (C_i) este:

$$C_i = A_i B_i + (A_i + B_i) C_{i-1} = G_i + P_i C_{i-1}$$

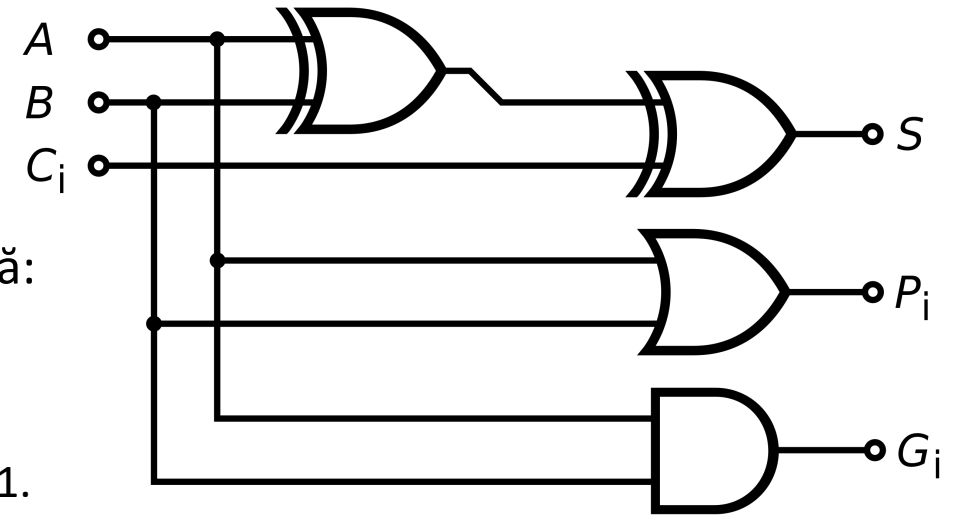

Adunarea Carry-Lookahead

- **Pas 1:** Calculează G_i și P_i pentru toate coloanele
- **Pas 2:** Calculează G și P pentru blocuri de k -biți
- **Pas 3:** C_{in} se propagă prin fiecare bloc de k -biți de propagate/generate

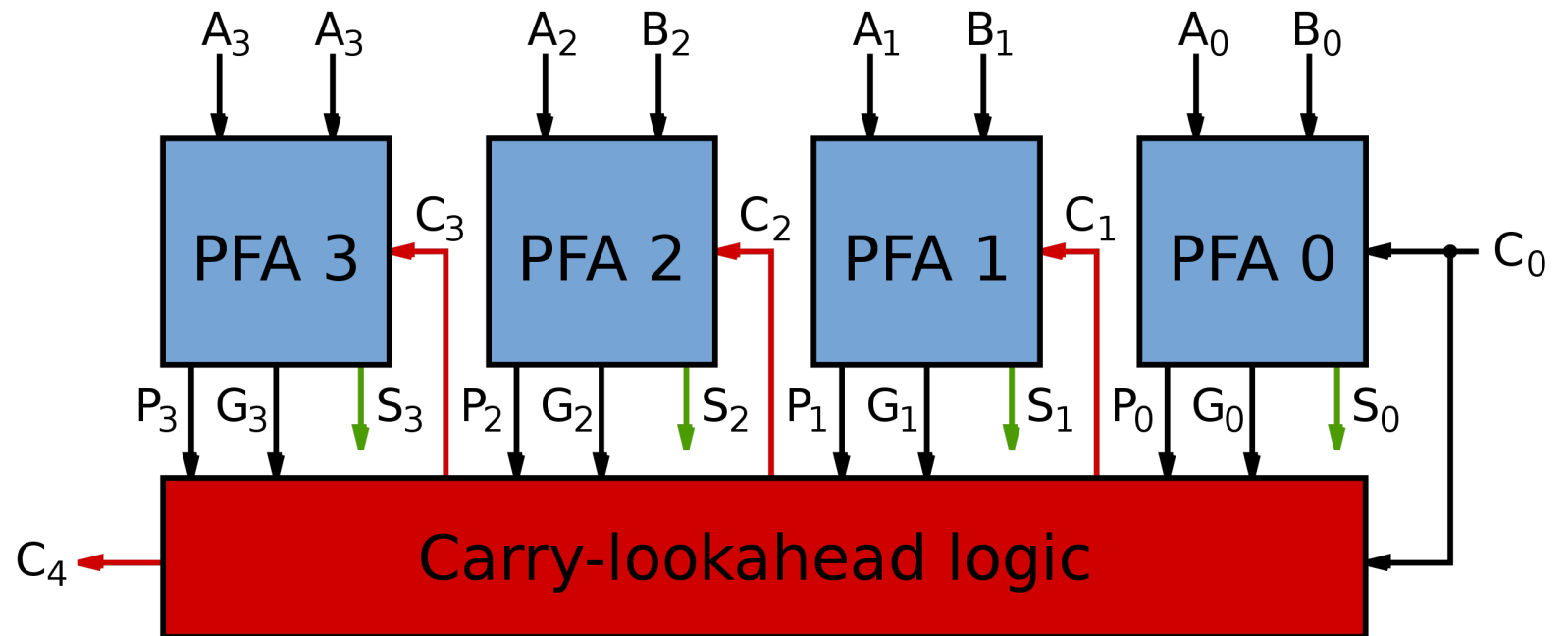

Sumatorul Carry-Lookahead

- **Exemplu:** blocuri de 4 biți ($G_{3:0}$ și $P_{3:0}$):

$$G_{3:0} = G_3 + P_3 (G_2 + P_2 (G_1 + P_1 G_0))$$

$$P_{3:0} = P_3 P_2 P_1 P_0$$

- **În general,**

$$G_{i:j} = G_i + P_i (G_{i-1} + P_{i-1} (G_{i-2} + P_{i-2} G_j))$$

$$P_{i:j} = P_i P_{i-1} P_{i-2} P_j$$

$$C_i = G_{i:j} + P_{i:j} C_{i-1}$$

Carry-Lookahead 4-biți

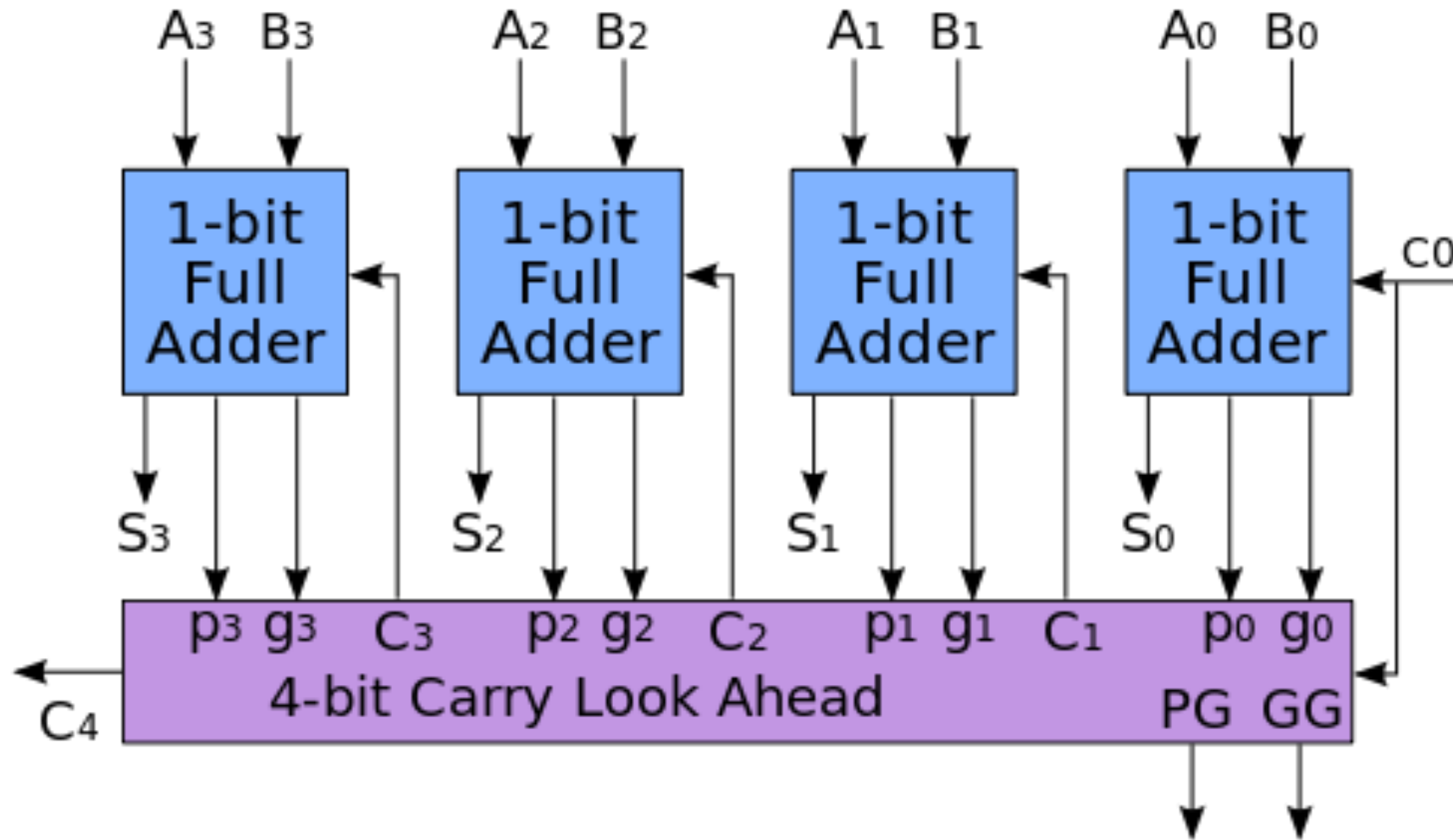

Carry-Lookahead 16-biți

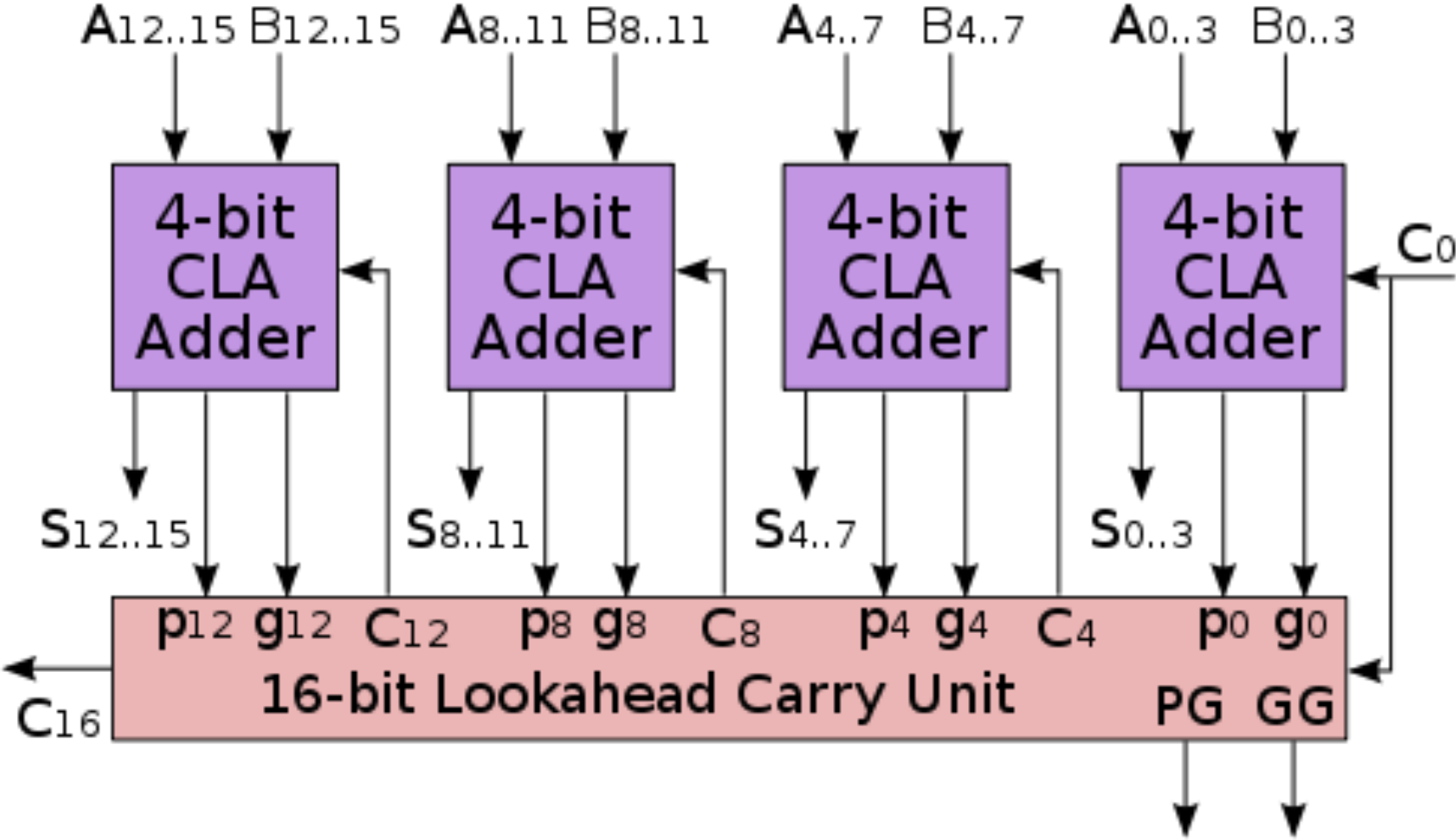

Carry-Lookahead 64-biți

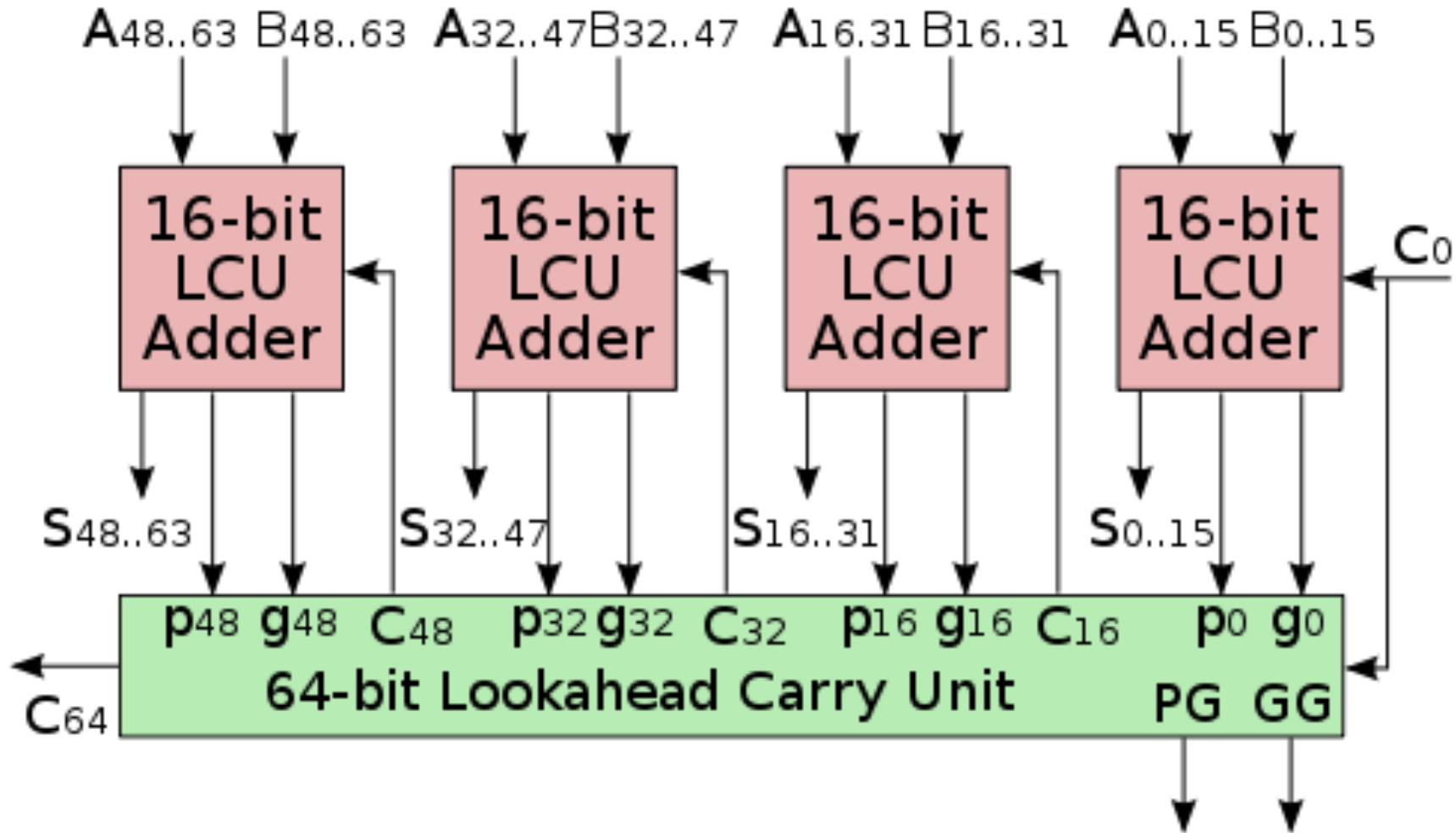

CLA pe 32-biți cu blocuri de 4-biți

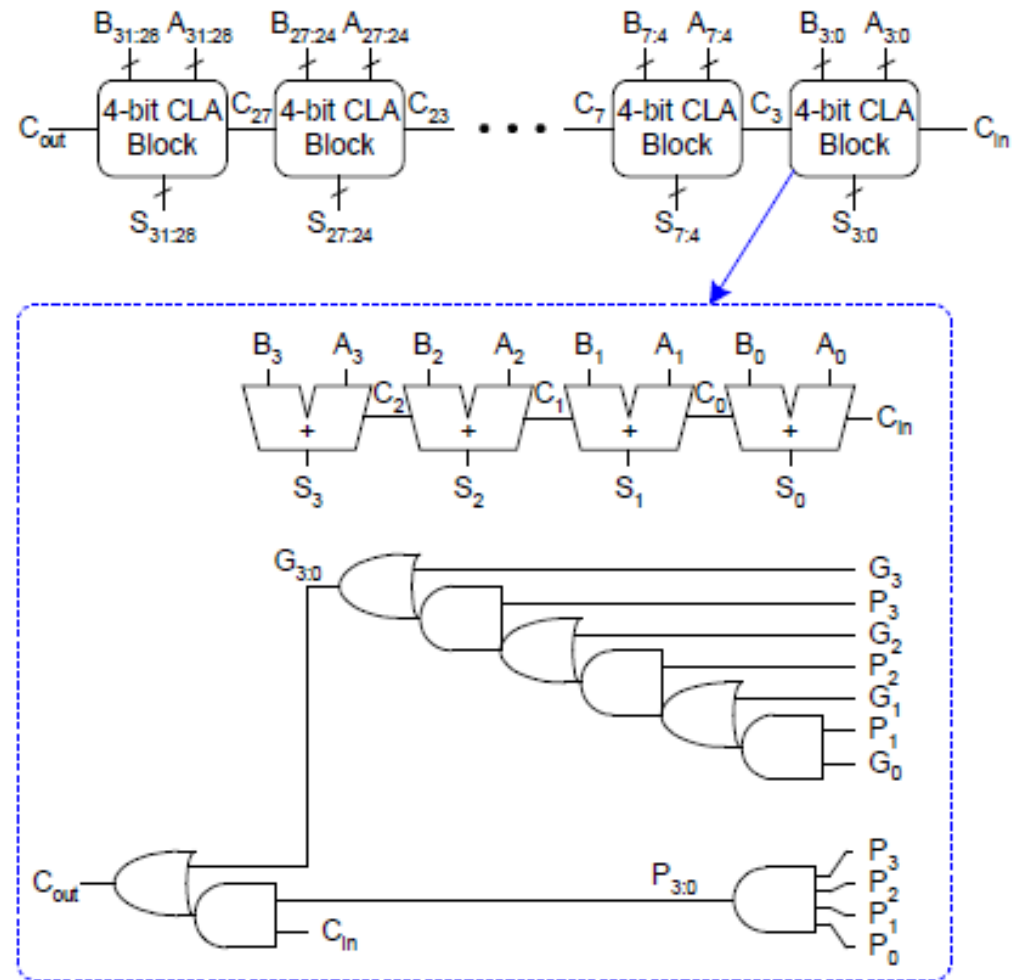

Întârzierile printr-un sumator Carry-Look Ahead

Pentru un CLA pe N biți din blocuri de k biți:

$$t_{CLA} = t_{pg} + t_{pg_block} + (N/k - 1)t_{AND_OR} + kt_{FA}$$

- t_{pg} : delay pentru generarea P_i, G_i
- t_{pg_block} : delay pentru generarea tuturor $P_{i:j}, G_{i:j}$
- t_{AND_OR} : delay de la C_{in} la C_{out} a ultimei porți AND/OR din blocul de k -biți al CLA

Un sumator carry-lookahead de N biți este mult mai rapid decât un sumator ripple-carry dacă $N > 16$

Rețele Carry - Carry Lookahead

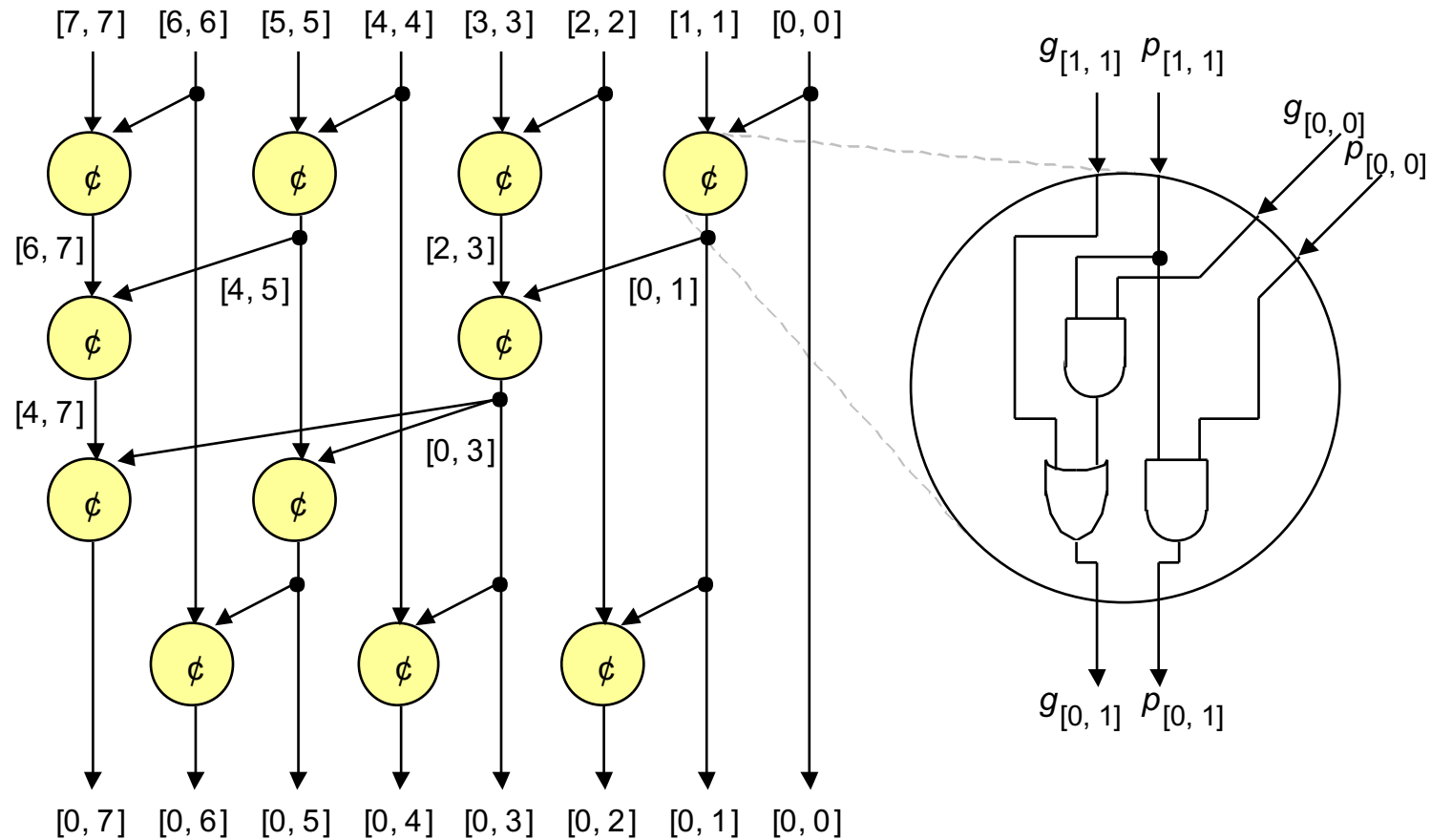

Rețea carry lookahead Brent-Kung pentru un sumator pe 8 biți și detaliul de implementare pentru un bloc de carry.

Structura recursivă a unei rețele carry Brent-Kung

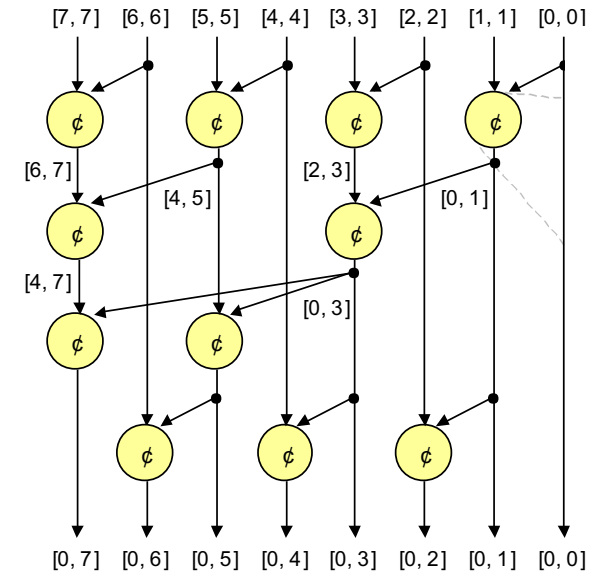
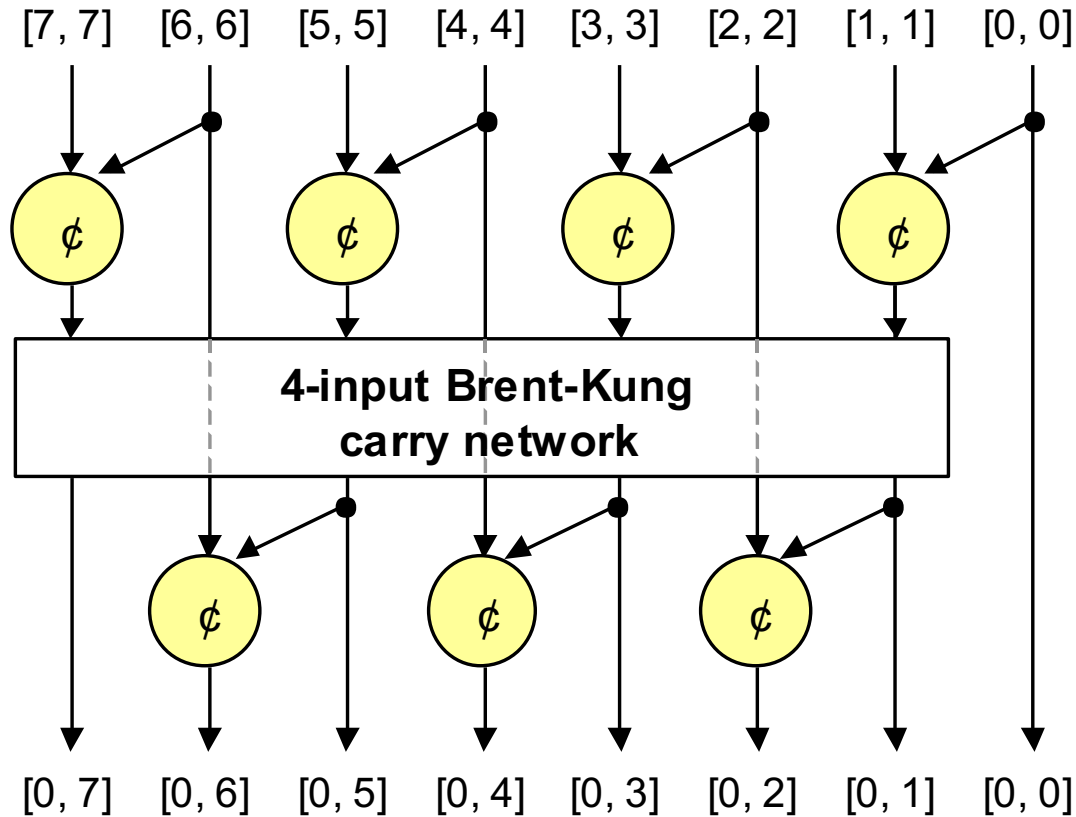

Rețea carry-lookahead Brent-Kung pentru un sumator pe 8 biți. Numai primul și ultimul nivel de operatori carry sunt evidențiați.

Un alt design: Rețeaua Kogge-Stone

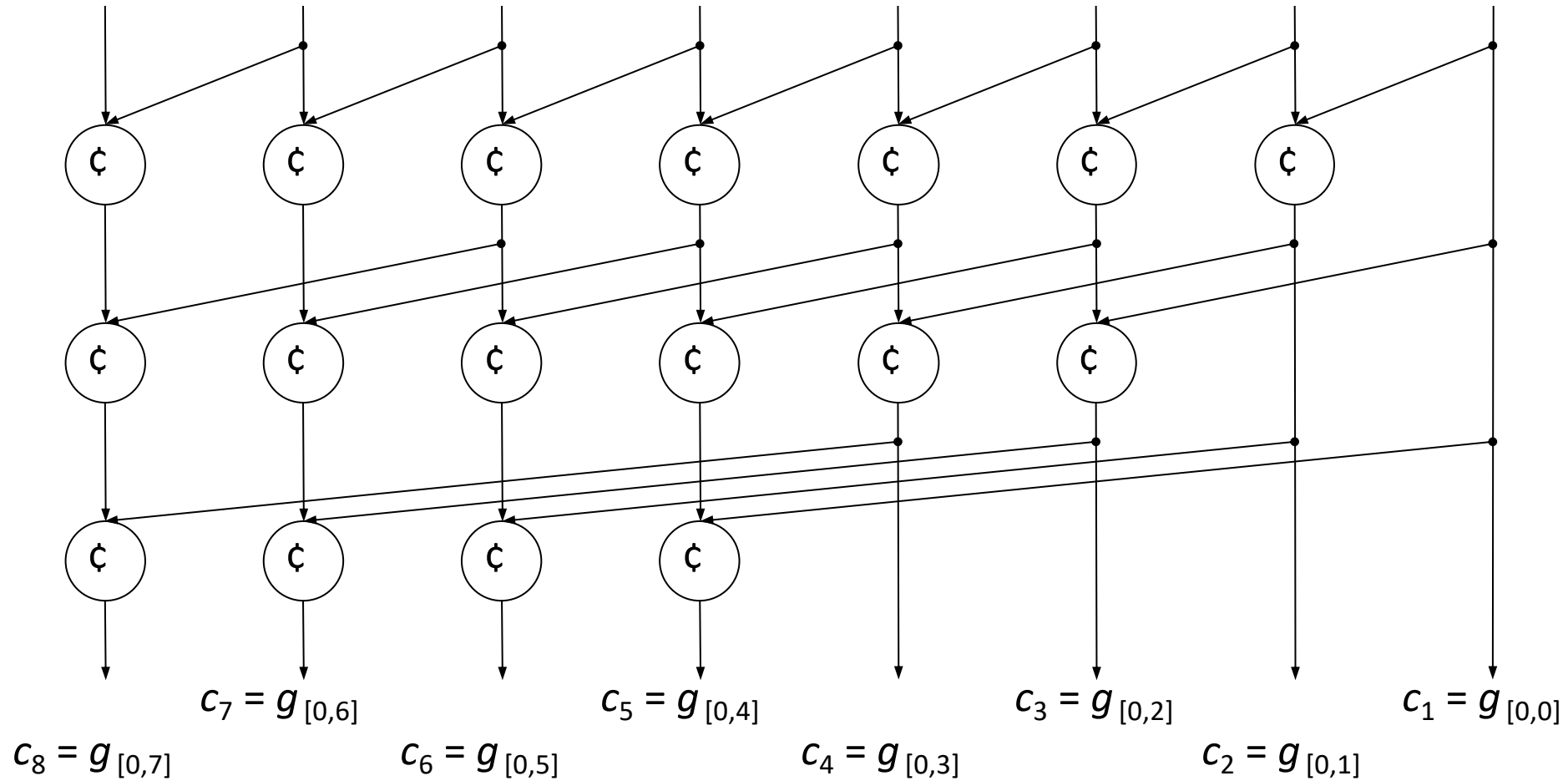

Rețea carry-lookahead Kogge-Stone pentru un sumator pe 8 biți.

Brent-Kung vs. Kogge-Stone Carry Network

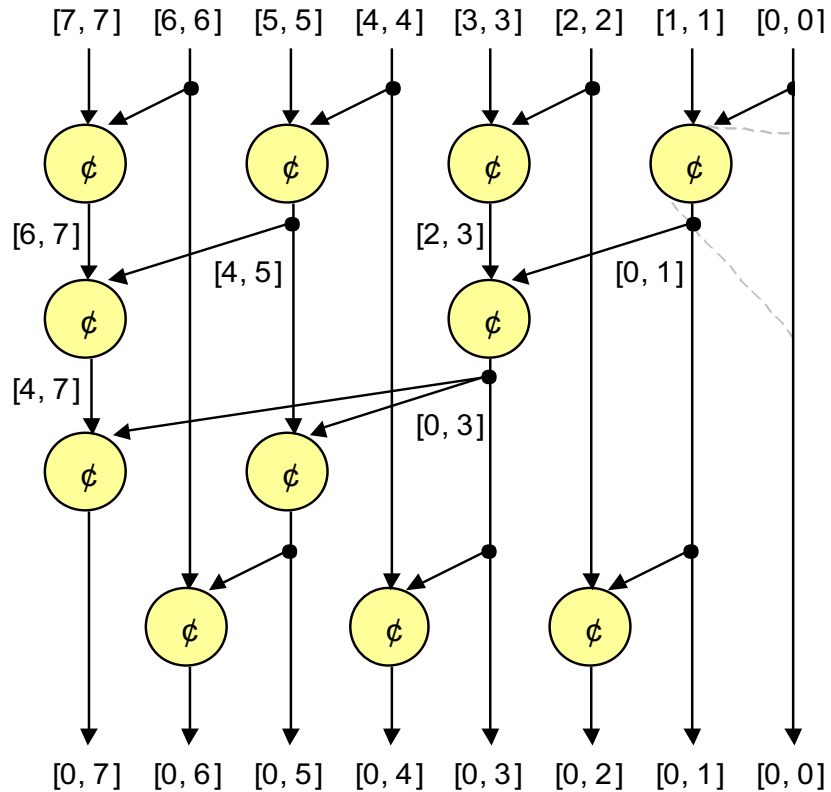

11 operatori carry
4 niveluri

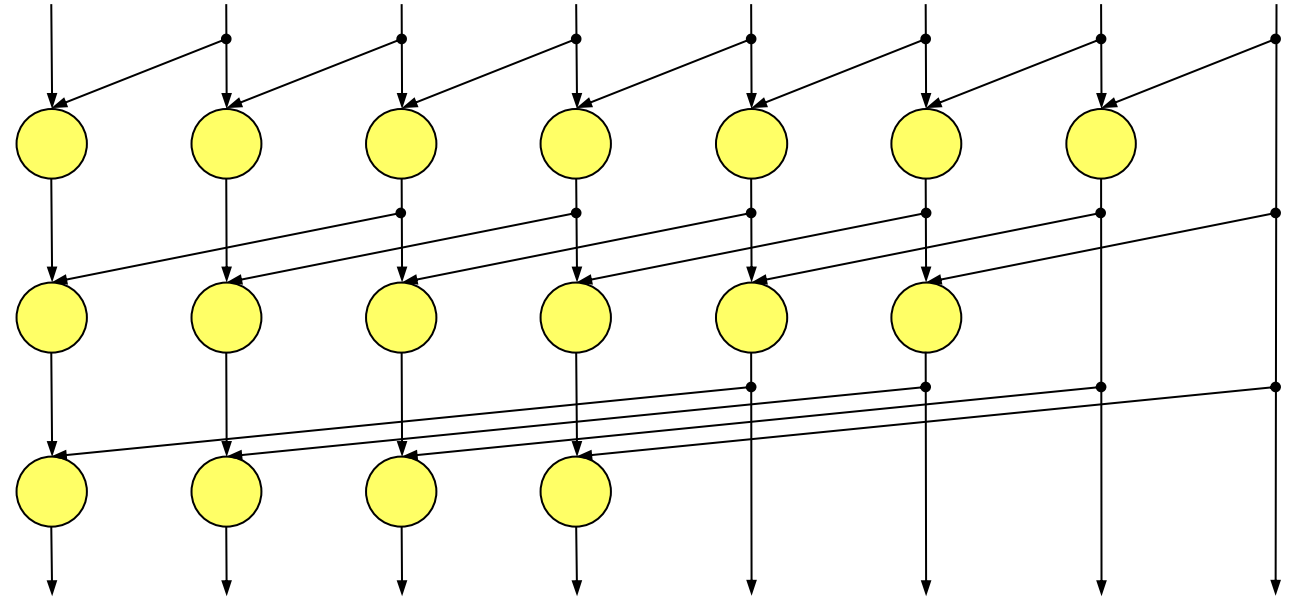

17 operatori carry
3 niveluri



KEEP
CALM AND
CARRY
LOOKAHEAD

Sumator cu prefixe

- Calculează carry in (C_{i-1}) pentru fiecare coloană apoi calculează suma:

$$S_i = (A_i \text{ XOR } B_i) \text{ XOR } C_i$$

- Calculează G și P pentru blocuri de 1-, 2-, 4-, 8-biți, etc.
Până când toate G_i (carry in) sunt cunoscute
- $\log_2 N$ etape

Sumator cu prefixe

- Carry in este ori *generat* de o coloană sau *propagat* de la o coloană anterioară
- Coloana -1 ține C_{in} , așa că:

$$G_{-1} = C_{in}, P_{-1} = 0$$

- Carry in al coloanei i = carry out al coloanei $i-1$:

$$C_{i-1} = G_{i-1:-1}$$

$G_{i-1:-1}$: semnal generate de la coloana $i-1$ la -1

- Ecuația sumei:

$$S_i = (A_i \text{ XOR } B_i) \text{ XOR } G_{i-1:-1}$$

- **Scop: Calculează rapid** $G_{0:-1}$, $G_{1:-1}$, $G_{2:-1}$, $G_{3:-1}$, $G_{4:-1}$, $G_{5:-1}$, ... (numite *prefixe*)

Sumator cu prefixe

- Semnalele Generate și Propagate pentru un bloc de la biții $i:j$:

$$G_{i:j} = G_{i:k} + P_{i:k} G_{k-1:j}$$

$$P_{i:j} = P_{i:k} P_{k-1:j}$$

- În limba română:
 - **Generate:** blocul $i:j$ va genera carry dacă:
 - partea superioară ($i:k$) generează carry, sau
 - partea superioară propagă un carry generat de partea inferioară ($k-1:j$)
 - **Propagate:** blocul $i:j$ va propaga carry dacă și blocul superior și cel inferior propagă carry-ul

Schema unui sumator cu prefixe

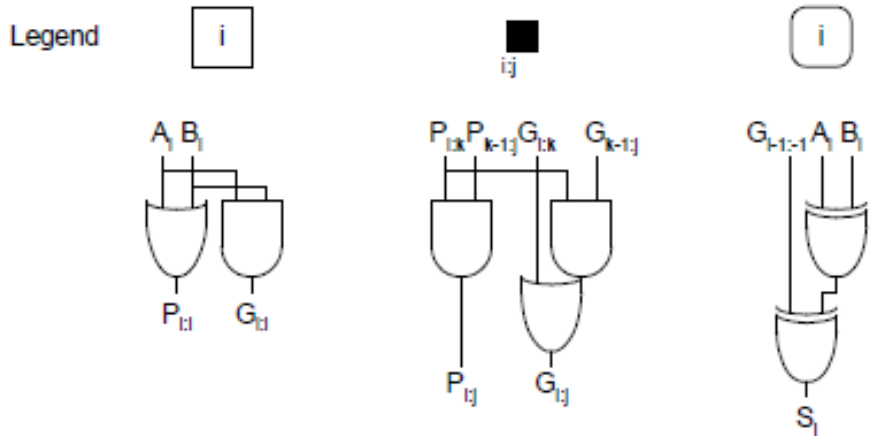
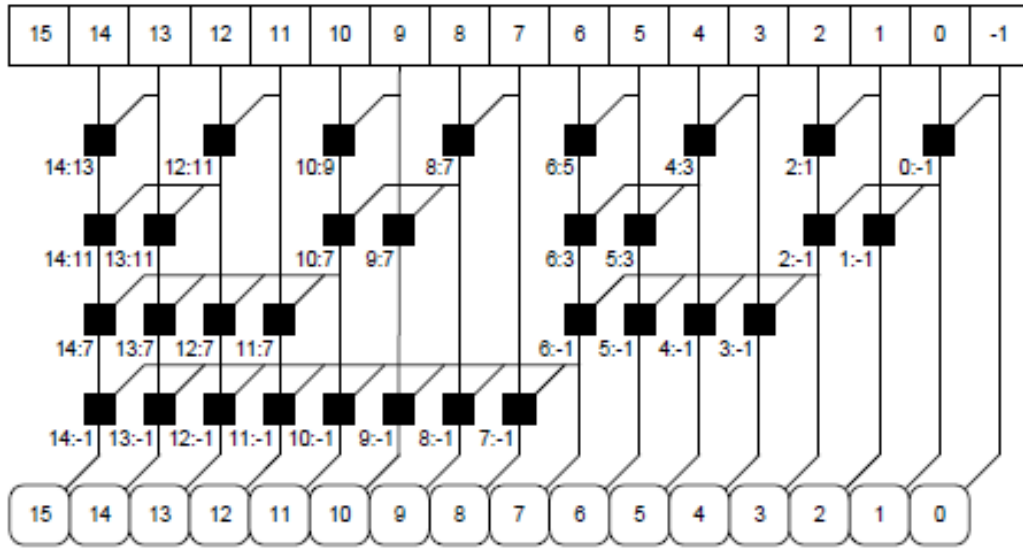

- $$t_{PA} = t_{pg} + \log_2 N(t_{pg_prefix}) + t_{XOR}$$
- t_{pg} : delay pentru a produce $P_i G_i$ (poartă AND sau OR)
 - t_{pg_prefix} : delay introdus de celula (neagră) pentru calculul semnalelor combinate (i,j) (porți AND-OR)

Compararea performanțelor

Comparați întârzierile prin trei sumatoare de 32 de biți cu ripple-carry, carry-lookahead și prefixe

- CLA are blocuri de 4-biți
- 2-input gate delay = 100 ps; full adder delay = 300 ps

$$t_{\text{ripple}} = Nt_{FA} = 32(300 \text{ ps})$$

$$= \mathbf{9.6 \text{ ns}}$$

$$t_{CLA} = t_{pg} + t_{pg_block} + (N/k - 1)t_{AND_OR} + kt_{FA}$$

$$= [100 + 600 + (7)200 + 4(300)] \text{ ps}$$

$$= \mathbf{3.3 \text{ ns}}$$

$$t_{PA} = t_{pg} + \log_2 N(t_{pg_prefix}) + t_{XOR}$$

$$= [100 + \log_2 32(200) + 100] \text{ ps}$$

$$= \mathbf{1.2 \text{ ns}}$$

Operații logice și de shiftare

Conceptual, shiftările pot fi implementate pur combinațional prin multiplexoare

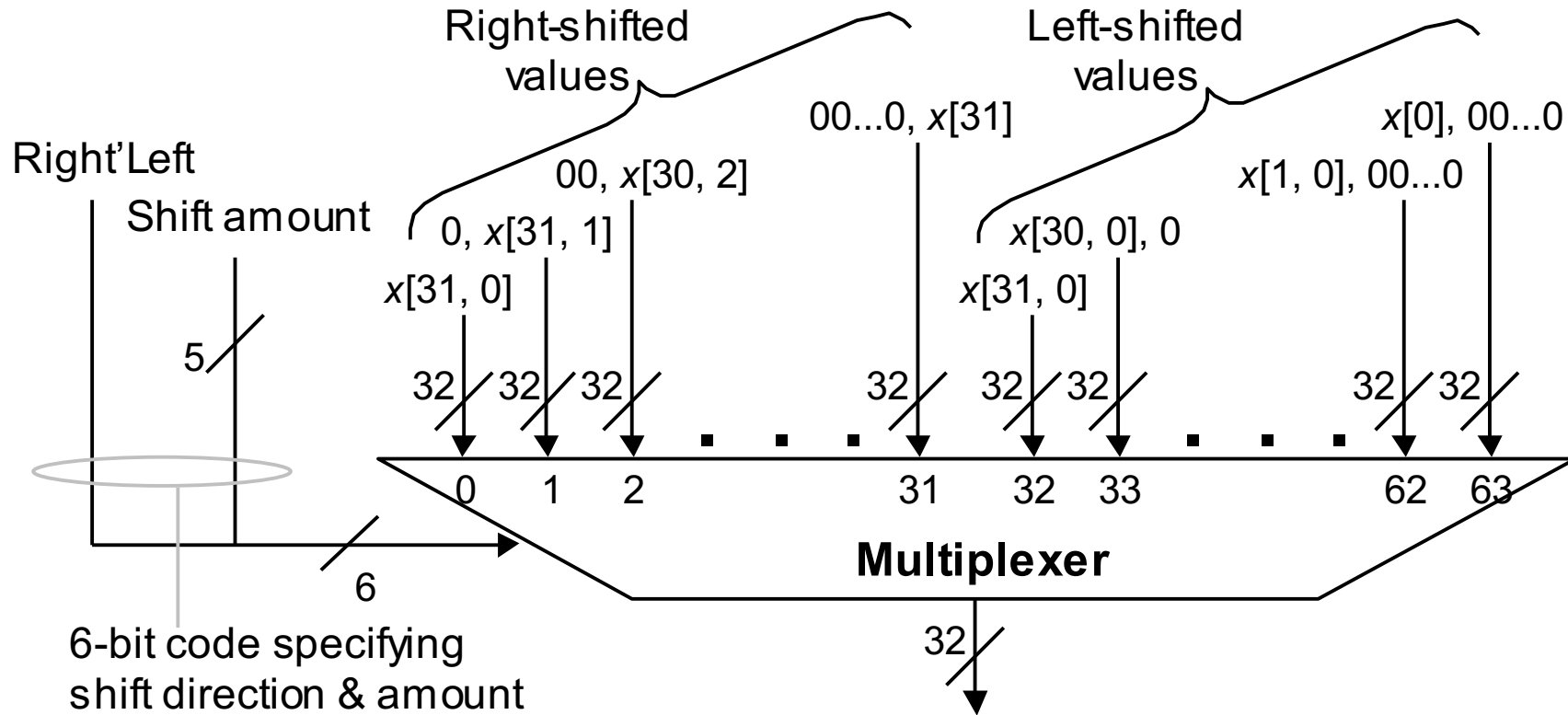

Unitate de shiftare logică folosind multiplexoare.

Shiftari aritmetice

Scop: înmulțirea și împărțirea cu puteri ale lui 2

```
sra $t0,$s1,2    # $t0 ← ($s1) right-shifted by 2
srav $t0,$s1,$s0 # $t0 ← ($s1) right-shifted by ($s0)
```

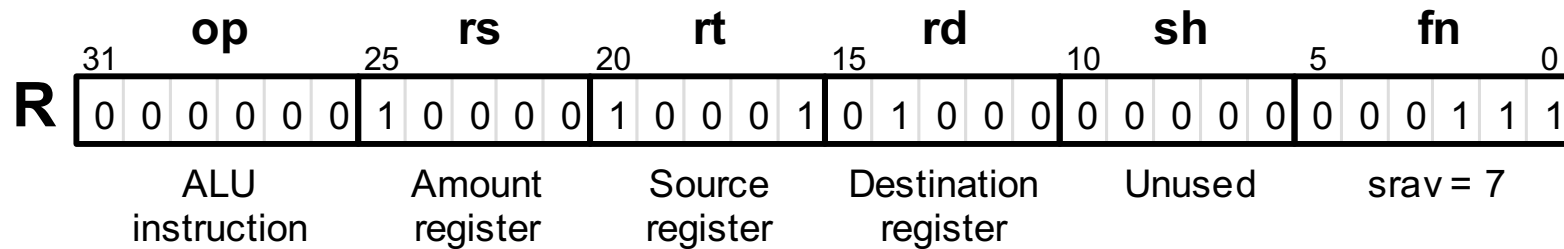
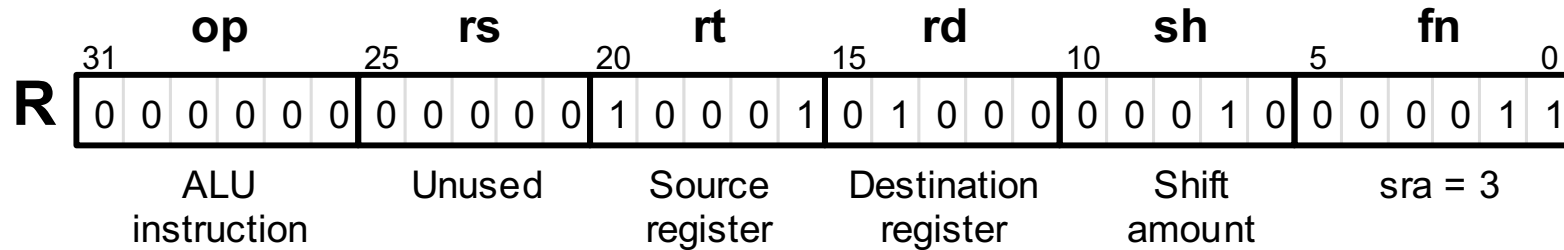

Operații de shiftare în cod mașină.

Implementarea shiftării pe mai multe niveluri

- 0 0 No shift
- 0 1 Logical left
- 1 0 Logical right
- 1 1 Arith right

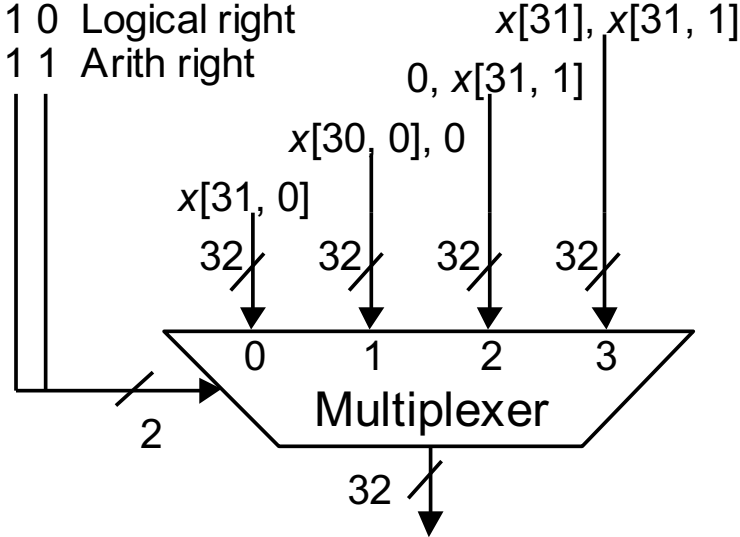

(a) Single-bit shifter

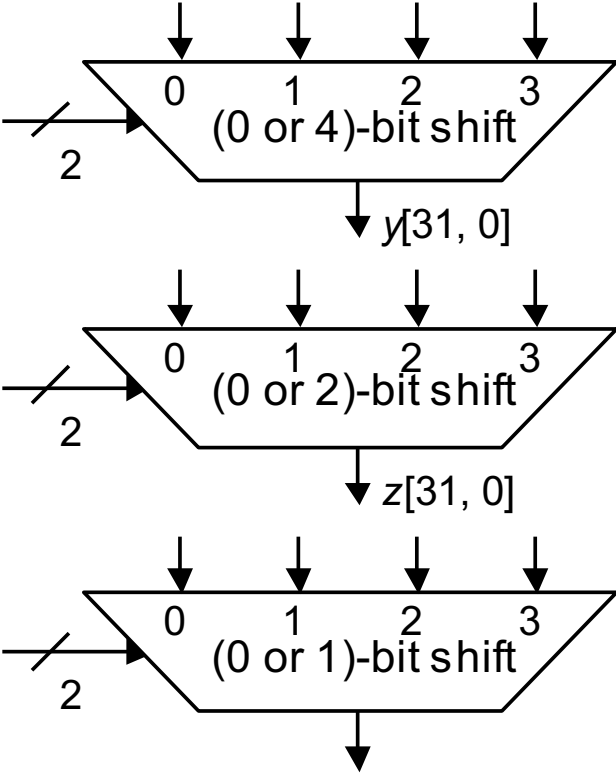

(b) Shifting by up to 7 bits

Shiftare pe mai multe niveluri într-un barrel shifter.

Manipularea biților prin shiftări și operații logice

Bits 10-15

Și cu o mască izolează un câmp: 0000 0000 0000 0000 1111 1100 0000 0000

Shiftează rezultatul cu 10 poziții pentru a alinia câmpul la dreapta cuvântului de date

Rezultatul poate să aibă valori între 0 și 63, în funcție de valoarea izolată

32-pixel (4×8) block of black-and-white image:

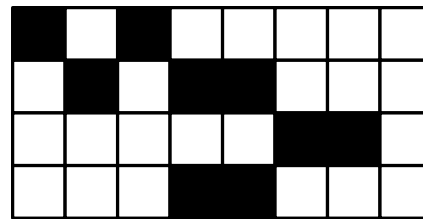

Representation as 32-bit word:

	Row 0		Row 1		Row 2		Row 3											
	1	0	1	0	0	0	0	0	0	1	1	0	0	0	0	1	1	1

Hex equivalent: 0xa0a80617

Un bloc de imagine alb-negru de 4×8 pixeli reprezentat ca un cuvânt de 32 de biți.

Scăzător

Simbol

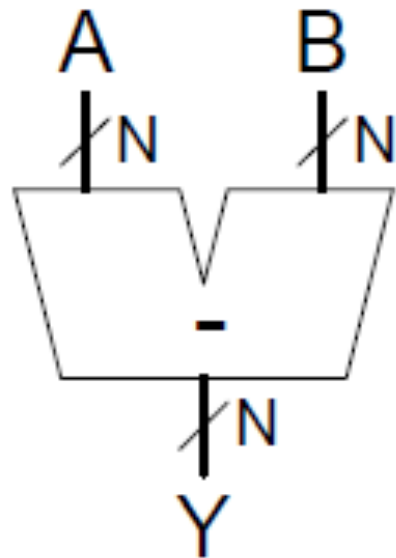

Implementare

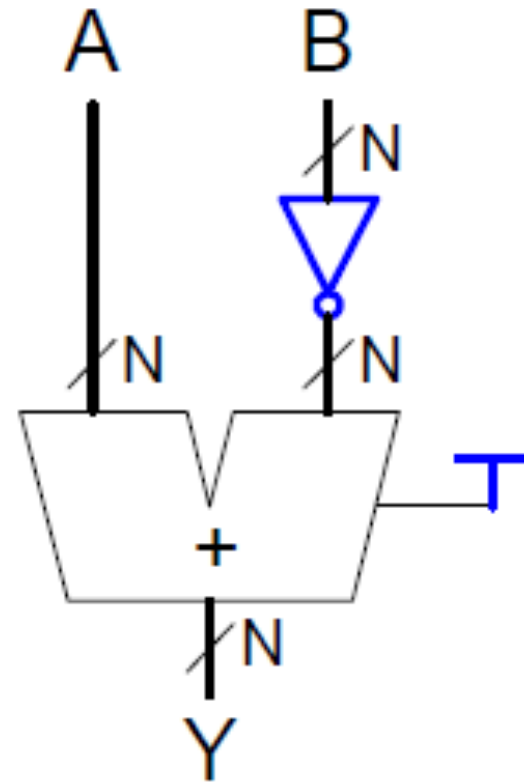

Sumator / Scăzător binar pe 8 biți

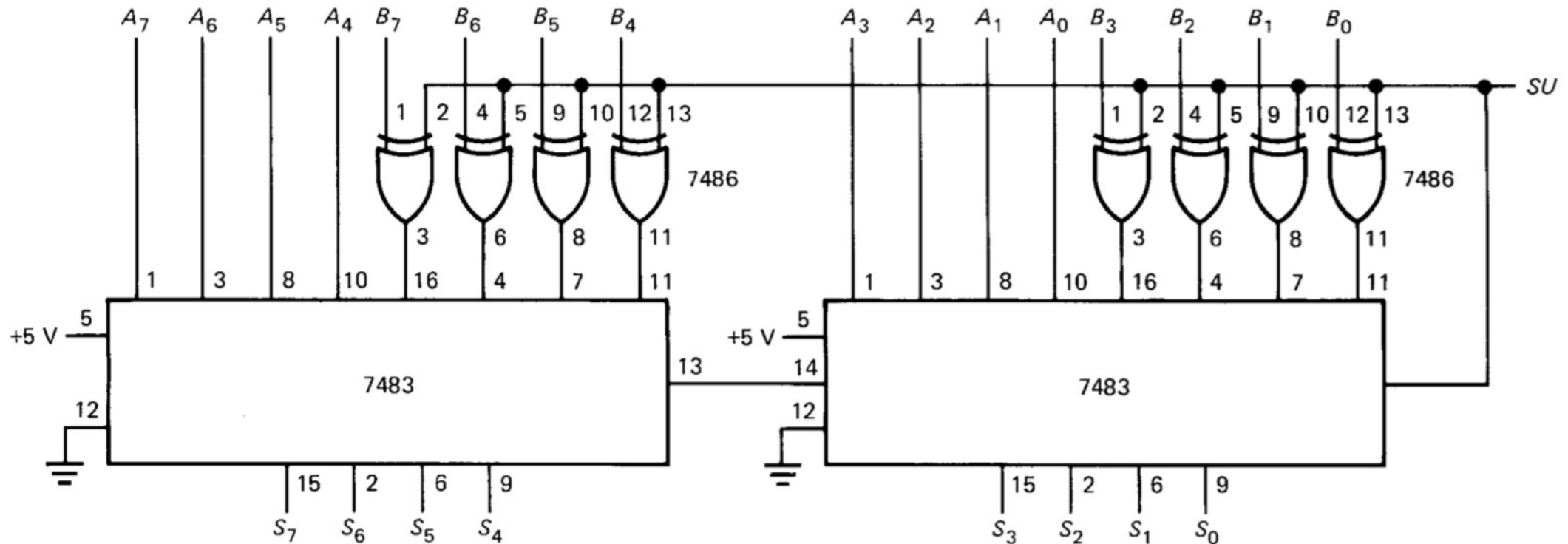

[74LS83](#) – Sumator binar complet pe 4 biți cu logică de fast carry

[74HC86](#) – Quad XOR 2-input gate

Comparator: Egalitate

Simbol

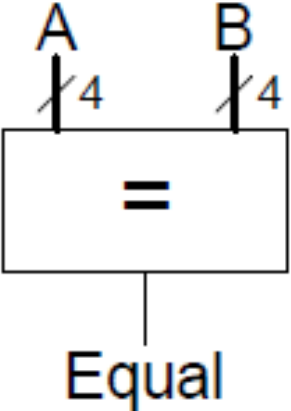

Implementare

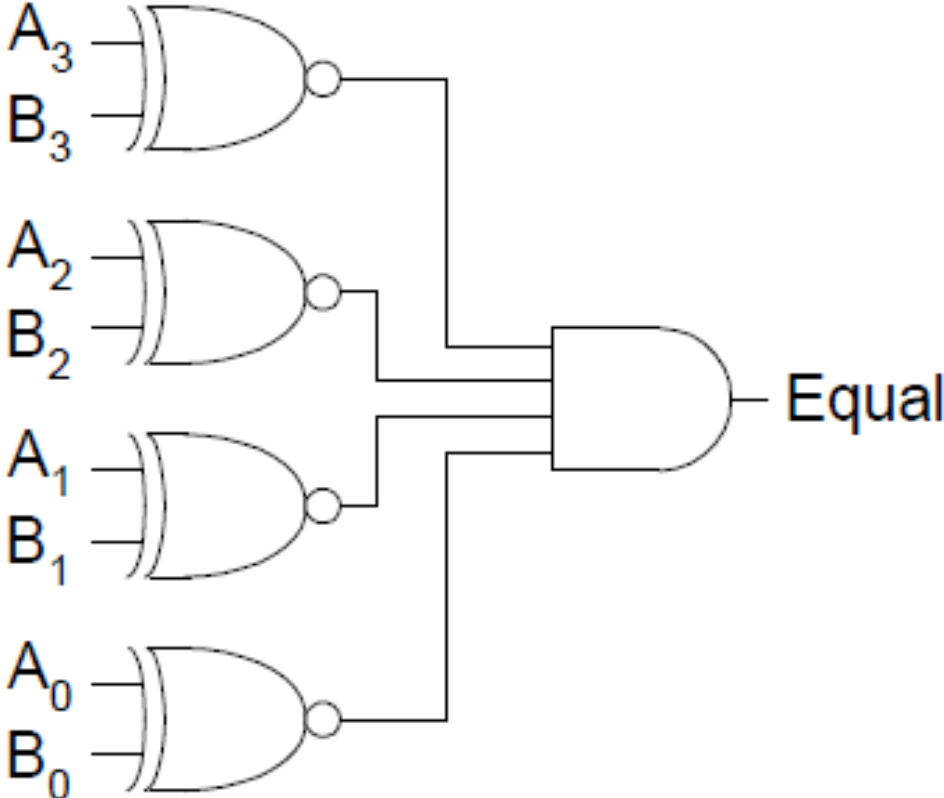

Comparator: “Mai mic decât”

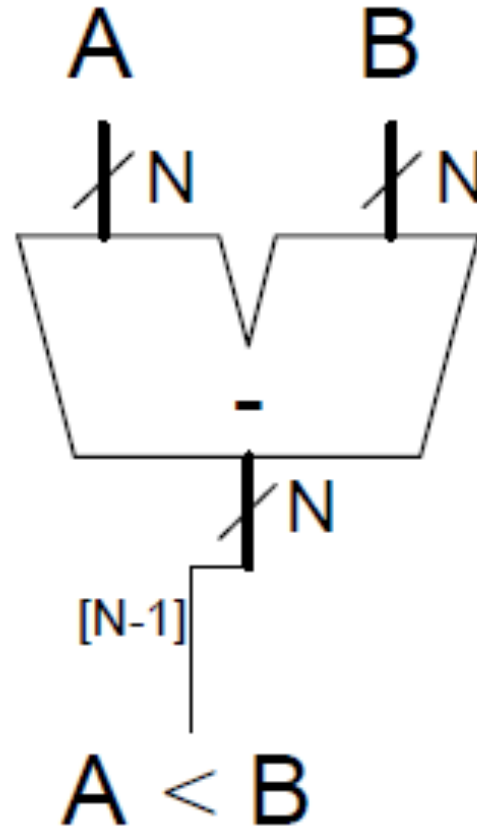

Acknowledgements

- Aceste slide-uri conțin materiale aparținând:
 - Arvind (MIT)
 - Krste Asanovic (MIT/UCB)
 - Joel Emer (Intel/MIT)
 - James Hoe (CMU)
 - John Kubiatowicz (UCB)
 - David Patterson (UCB)
 - Behrooz Parhami (UCSB)
- MIT material derived from course 6.823
- UCB material derived from course CS252