

# Maze challenge

## Autor

Vina Nicoleta 335CC

## Introducere

Scopul acestui proiect este realizarea unui joc pe LCD - "Maze challenge".

## Descriere generala

Jucatorul este plasat la inceputul labirintului si pentru a castiga trebuie sa ajunga la finalul sau astfel incat sa nu existe coliziuni cu peretii constituinti. Miscarea se va realiza prin intermediul unui accelerometru. La final, terminarea cu succes va fi notificata cu un semnal sonor de la buzzer.

## Schema bloc

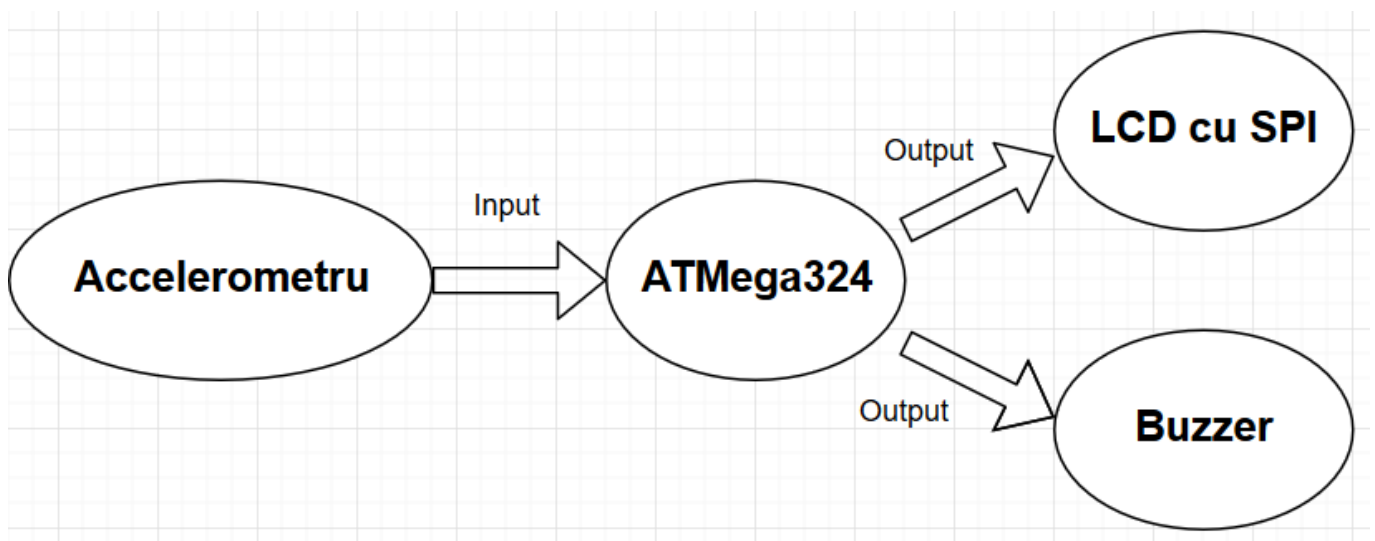

# Schema electrica

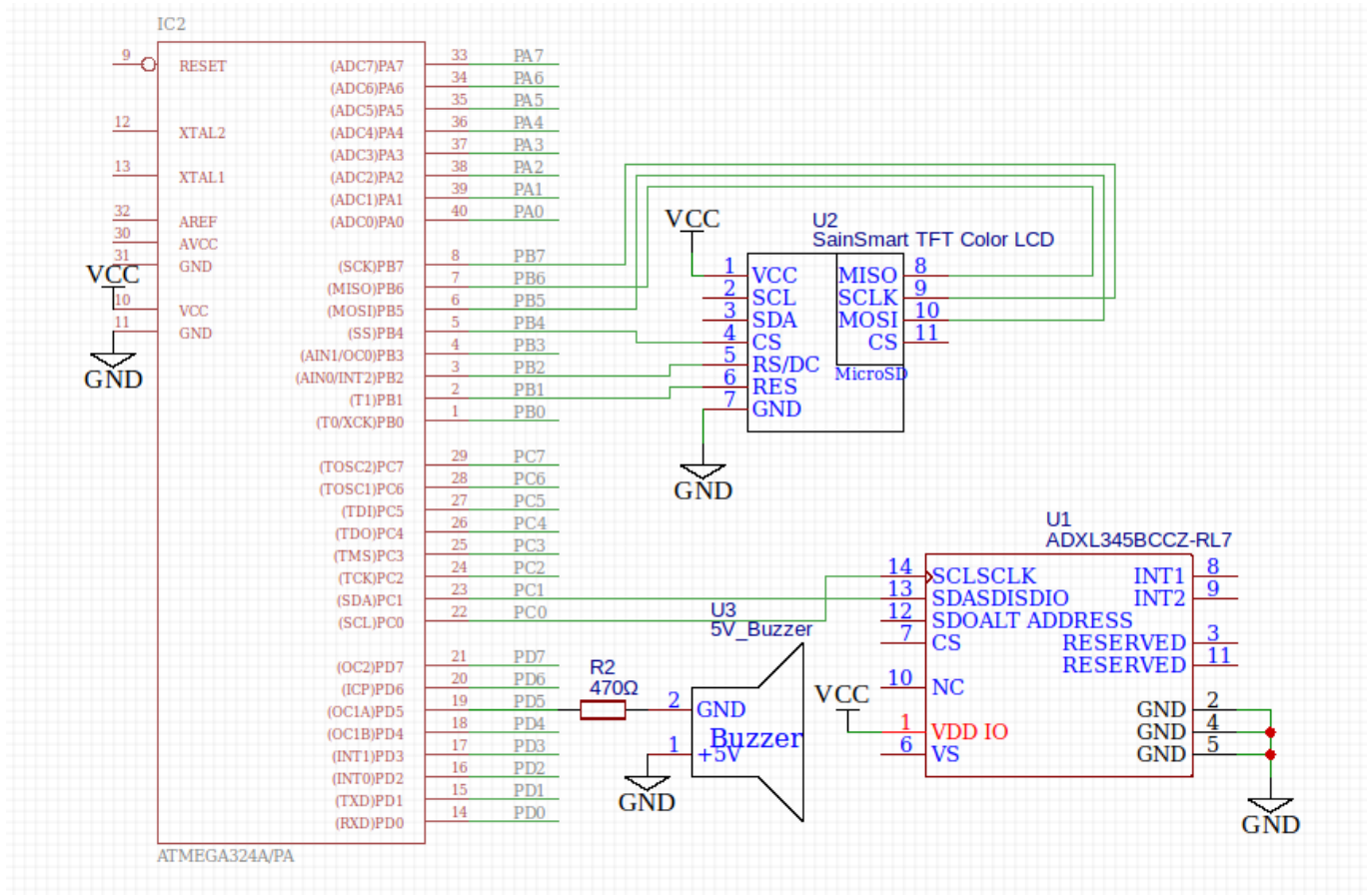

## Lista de piese

- ATmega324
- Placa de baza
- Componentele de baza
- Buzzer
- Modul LCD SPI de 1.8"(128x160)
- Modul Accelerometru cu 3 axe ADXL345

## Resurse

From: <http://cs.curs.pub.ro/wiki/pm/> - **PM Wiki**

Permanent link: <http://cs.curs.pub.ro/wiki/pm/prj2019/ostiru:maze-challenge>

Last update: **2019/05/04 21:01**



