

Moving Useless Box

Miron Silviu Costin - 331CC

Introducere

Acest proiect descrie conceptul clasic de 'Useless box', dar care interacționează cu utilizatorul. In definitiv este o jucarie.

Descriere generala

Principalul element de interacțiune este un mini switch pe care, la activare cutia îl va închide. Pentru această acțiune există mai multe variații în funcție de viteză sau ritm. Se folosesc două servomotoare unul pentru deschiderea cutiei și altul pentru acționarea switch-ului. Cutia poate produce diverse sunete sau răspuns vocal la acționarea switch-ului. Pentru aceasta se folosesc un card SD pentru a stoca fișiere audio și un difuzor pentru redare. Un alt mod de interacțiune este acela în care cutia se va deschide, nu va acționa switch-ul imediat, iar la apropierea mâinii(senzor de mișcare) se va închide sau se va deplasa în lateral(motor DC).

Schema bloc

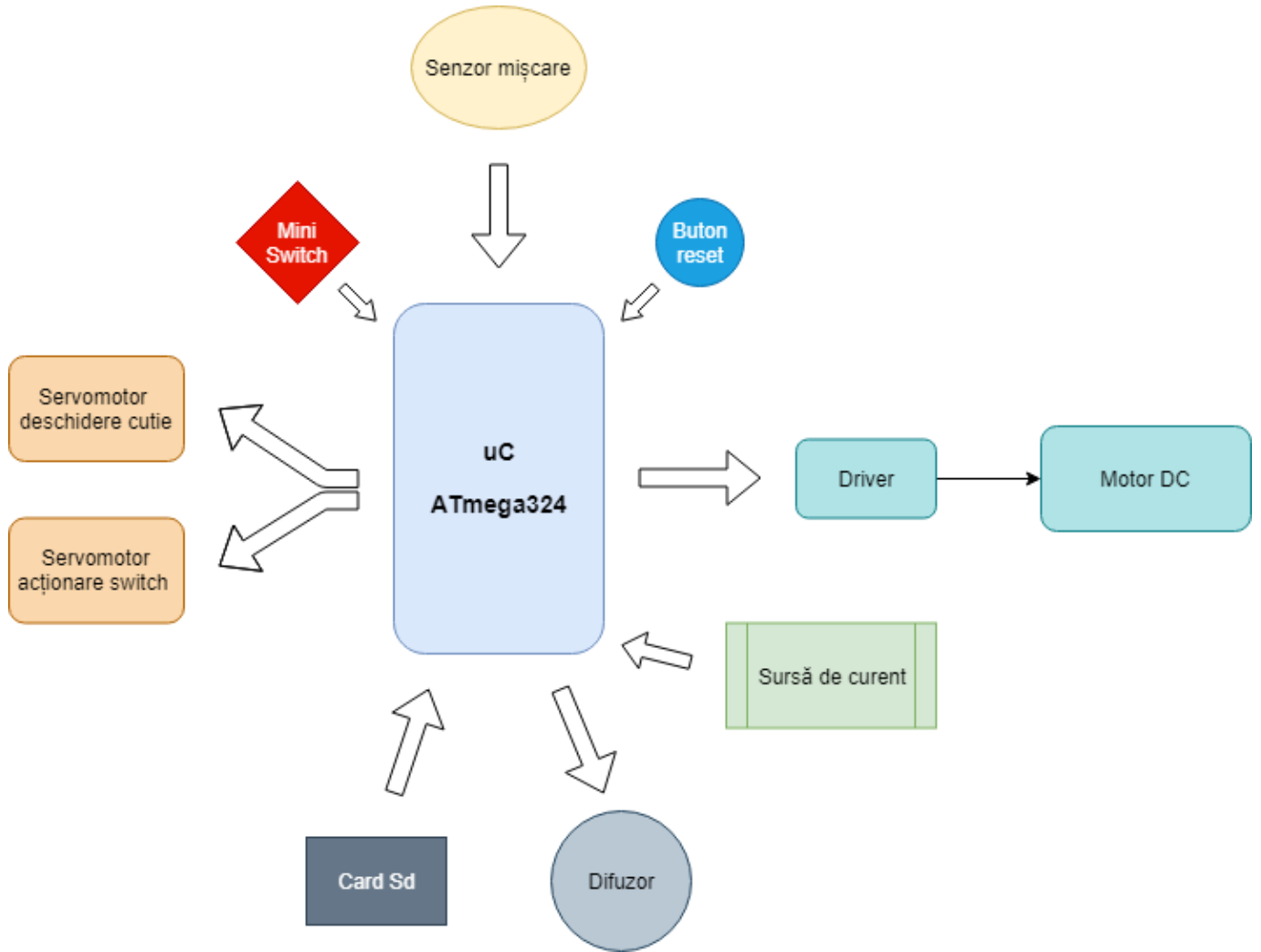

Hardware design

Schema electrică:

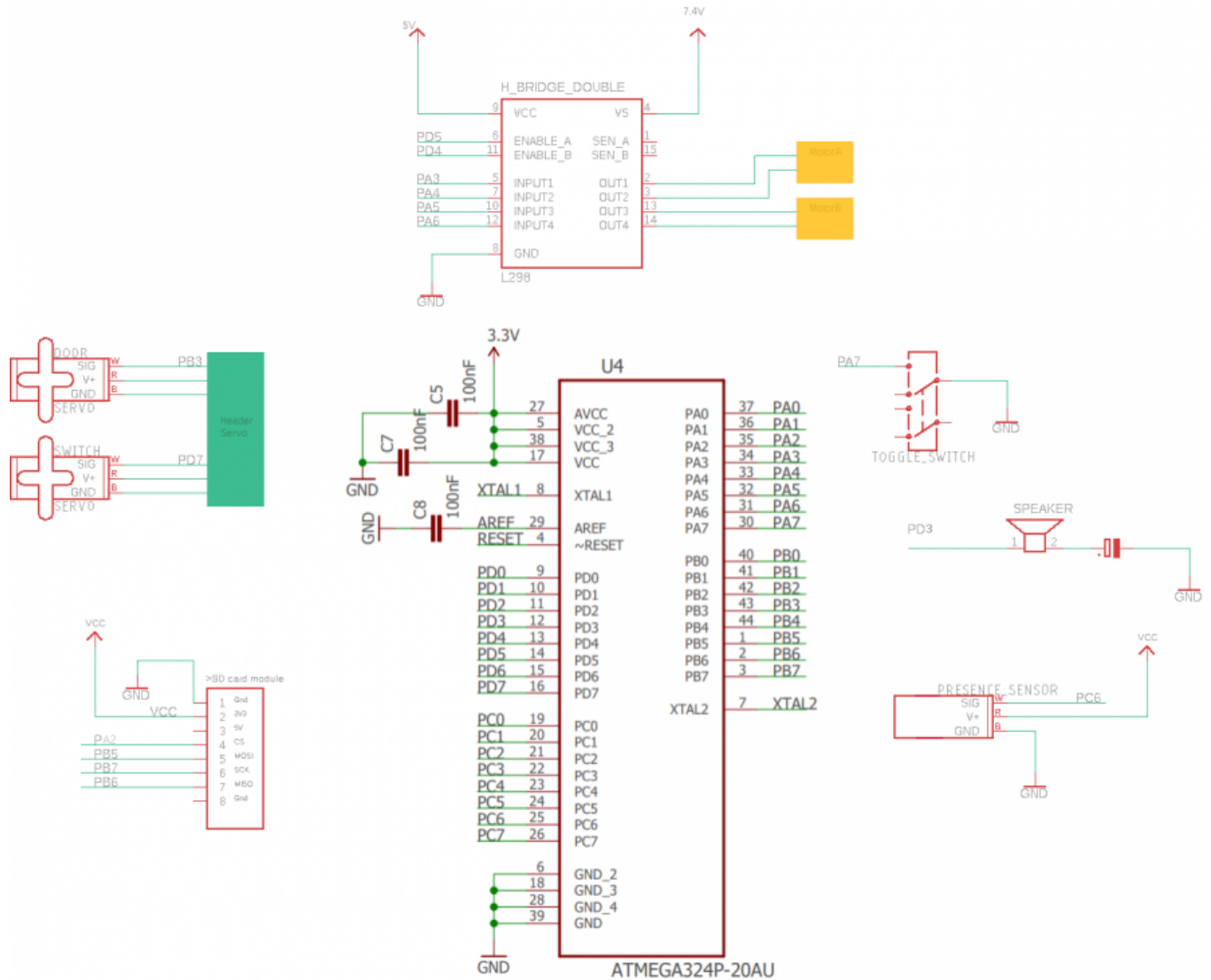

Listă de piese:

- 2 servomotoare
- un motor DC
- driver pentru motorul DC
- un senzor de mișcare
- mini switch
- suport baterii
- buton de reset
- cabluri
- rezistențe și condensatoare
- card SD + modul adaptor SD

Bibliografie/Resurse

[Versiunea in format PDF](#)

From:

<http://cs.curs.pub.ro/wiki/pm/> - **PM Wiki**

Permanent link:

<http://cs.curs.pub.ro/wiki/pm/prj2019/mandrei/movinguselessbox>

Last update: **2019/05/04 17:34**

