

# X si 0(LED-uri)

Proiect realizat de Dorcescu Roxana-Antoanela 331CC

## Introducere

Acest proiect consta in simularea unui joc de X si 0 pe led-uri.

## Descriere generala

Implementarea va fi realizata folosind 9 led-uri bicolore(rosu - jucatorul 1 si verde - jucatorul 2) si 9 butoane. Fiecare led corespunde unui buton. Culoare rosie este pentru X si verde pentru 0. Jucatorii vor apasa pe rand pe butoane, alegand locul unde doresc sa puna X sau 0. La final, exista un led de scor care se va aprinde in culoarea castigatorului sau o a treia culoare in caz de egalitate.

### Schema bloc

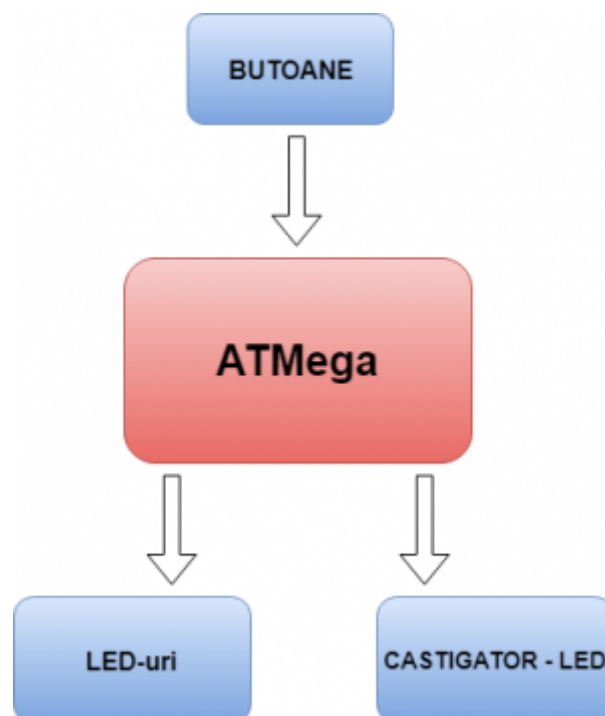

## Hardware Design

Lista piese(pe langa cele de la placa de baza):

- 10 LED-uri bicolore (9 + 1 pentru castigator)
- Fire conectoare mama-mama
- Barete de pini
- Placa secundara
- 9 butoane fiecare corespunzand unui led
- 10 rezistente de 1k

Schema electrica:

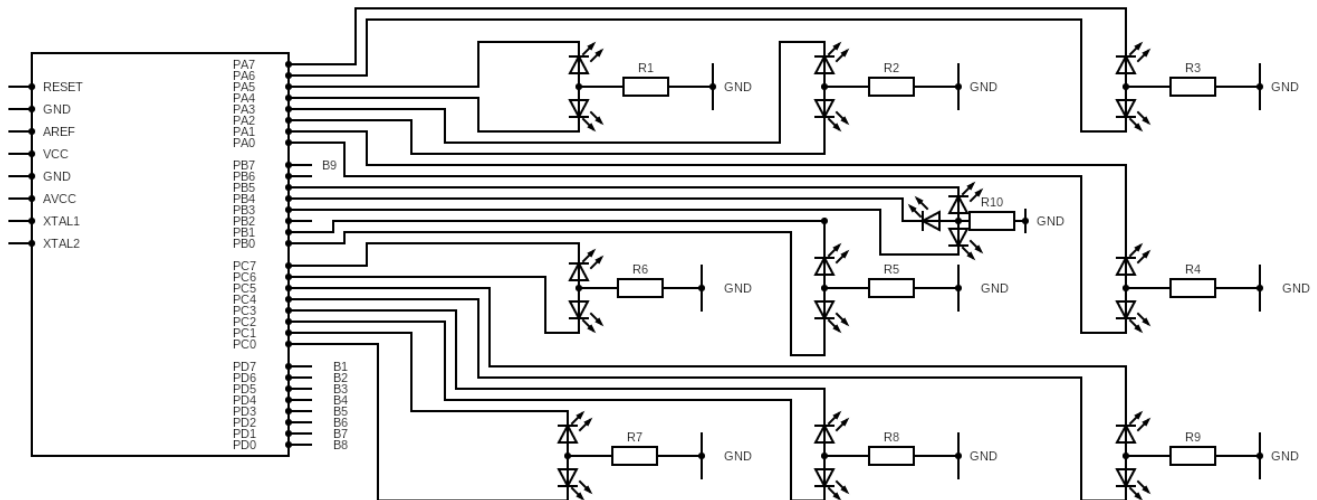

## Bibliografie/Resurse

[x-si-0-led-uri.pdf](#)

From:

<http://cs.curs.pub.ro/wiki/pm/> - PM Wiki

Permanent link:

<http://cs.curs.pub.ro/wiki/pm/prj2019/adragan/xsi0l2019>

Last update: **2019/05/04 18:55**

