

LCD Snake

Introducere

Proiectul presupune realizarea unui joc clasic, Snake, afisat pe LCD. Am decis sa pornesc de la ideea de baza a jocului si sa adaug complexitate ulterior, in functie de parcursul proiectului (alegerea nivelului de viteza etc.)

Descriere generala

Jocul Snake presupune implementarea unui mediu in care jucatorul controleaza pe ecran o linie ce isi maresc dimensiunea la intalnirea unui target plasat random. Sunt posibile doar patru directii de deplasare (sus, jos, stanga, dreapta).

Schema bloc

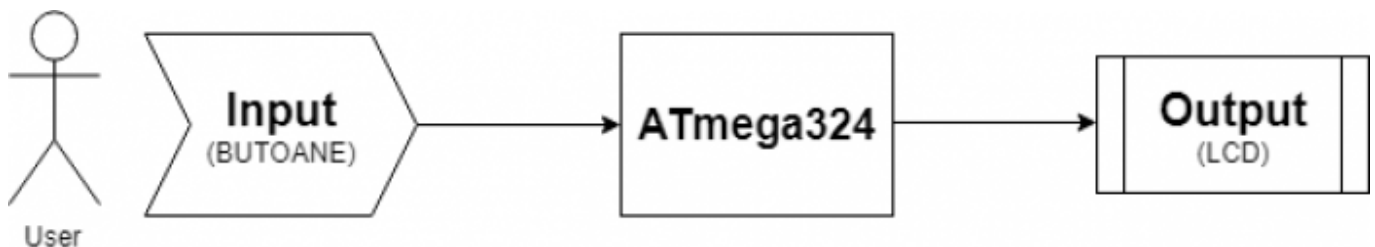

Hardware Design

Lista de piese:

- Piese de baza
- LCD
- Butoane
- Fire

Schema electrica

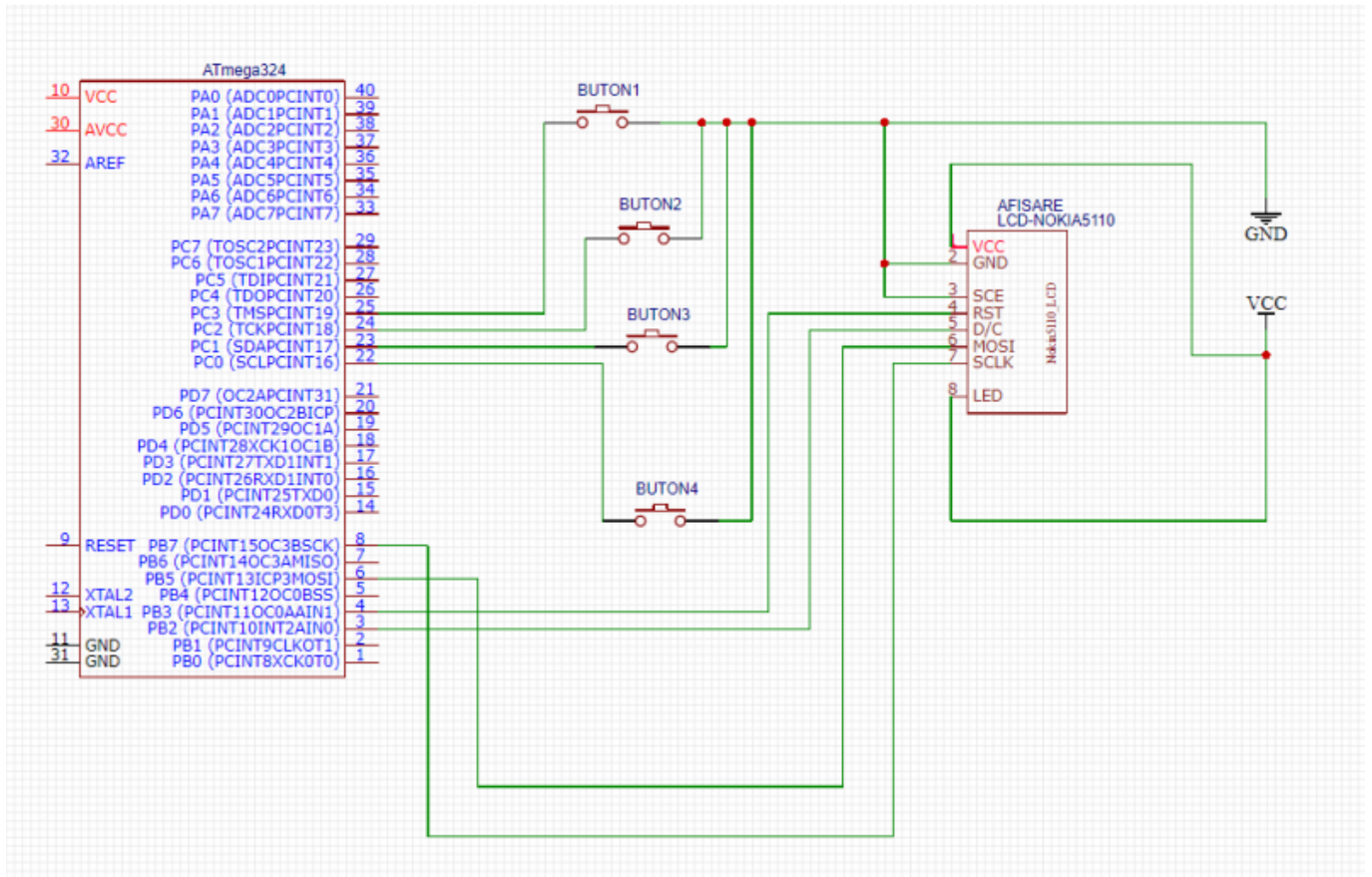

Software Design

Rezultate obtinute

Concluzii

Download

Jurnal

Bibliografie/Resurse

<https://www.draw.io/>

<https://easyeda.com>

Milestone 1: [lcd-snake.pdf](#)

From:

<http://cs.curs.pub.ro/wiki/pm/> - **PM Wiki**

Permanent link:

<http://cs.curs.pub.ro/wiki/pm/prj2019/adragan/makefile>

Last update: **2019/05/08 16:53**

