

# 1. Introducere

Sokoban (ソコバン, Sōko-ban) este un joc puzzle, creat în 1980. Scopul acestui joc este să transporteți câteva obiecte printr-un labirint astfel încât toate obiectele să ajungă pe zonele marcate. Obiectele, de obicei cutii, pot fi împinse de jucător, una câte una (jucătorul nu poate împinge două sau mai multe cutii odată). Pentru a putea fi mișcată, o cutie trebuie să aibă spațiu liber deasupra, dedesubt, stânga sau dreapta. Cutia se poate deplasa pe orizontală sau pe verticală.

## 2. Descriere

În acest proiect folosesc:

1. Arduino Uno
2. Modul Joystick PS2 compatibil Arduino
3. Ecran Nokia 5110 84x48

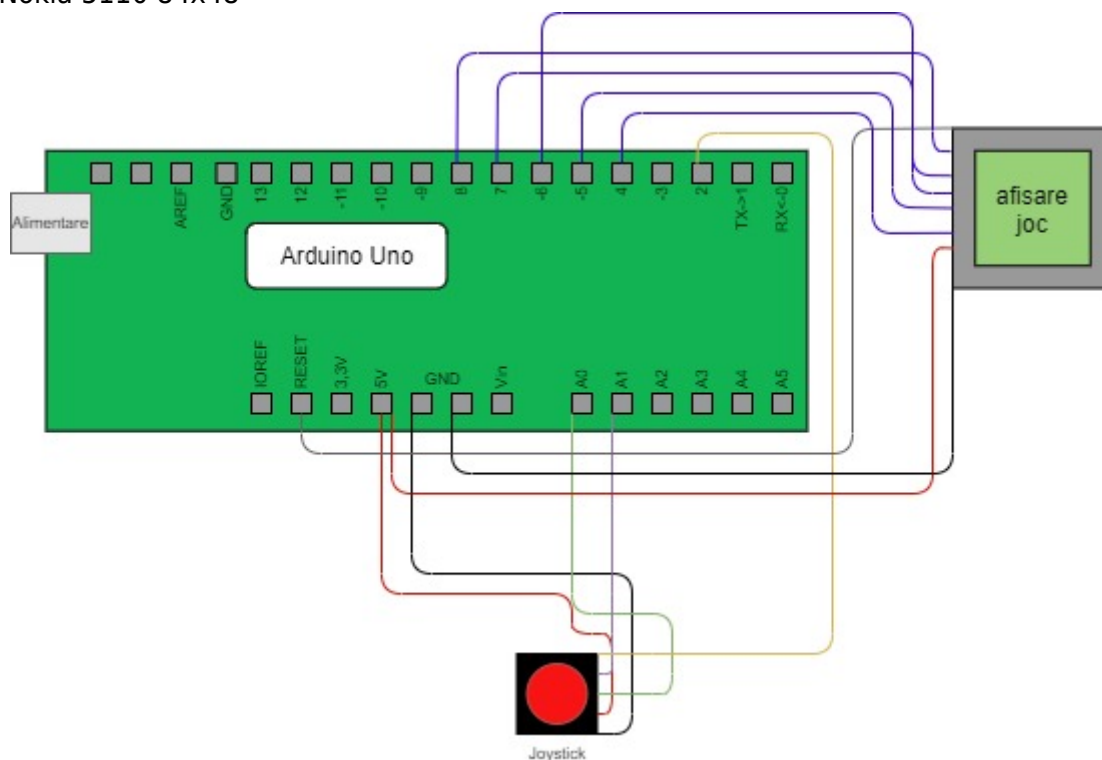

PDF

From:  
<http://ocw.cs.pub.ro/courses/> - **CS Open CourseWare**

Permanent link:  
<http://ocw.cs.pub.ro/courses/pm/prj2021/dbrigalda/sokoban10>

Last update: **2021/04/25 18:35**