

Mircea PLATON (66902) - Atomic Bomberman

Autorul poate fi contactat la adresa: **Login pentru adresa**

Introducere

Prezentare: Atomic Bomberman este un joc amuzant care se joaca in 2. Jocul presupune eliminarea unui adversar(uman) prin plasearea unei bombe in calea acestuia.

Descriere generală

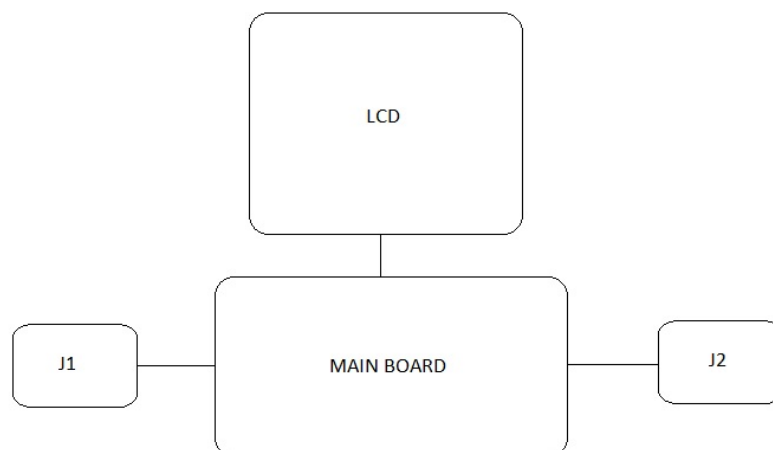

Schema are 2 joystick-uri cu care fiecare jucator isi controleaza personajul, un LCD (pe care se vede jocul) si placa de baza. Un player isi muta personajul cu joystick-ul si plaseaza o bomba apasand pe joystick. Castiga cine isi omoara adversarul cu o bomba. Este posibil sa pierzi din cauza bombelor proprii.

Hardware Design

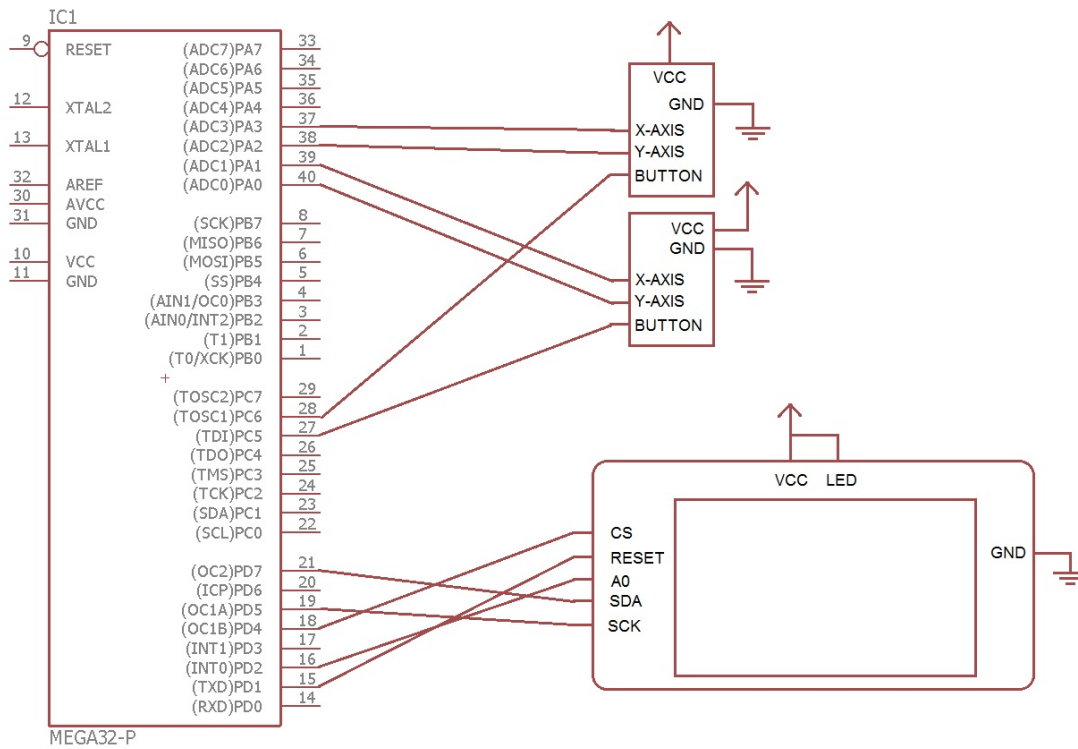

Piese:

- 2 x PS2 joystick
- LCD 128px x 128px 1.44"
- Main Board
- Cabluri mama-mama
- Pini tata

Software Design

Descrierea codului aplicației (firmware):

- mediu de dezvoltare: winavr + Notepad++
- biblioteci aditionale: ili9163

Rezultate Obținute

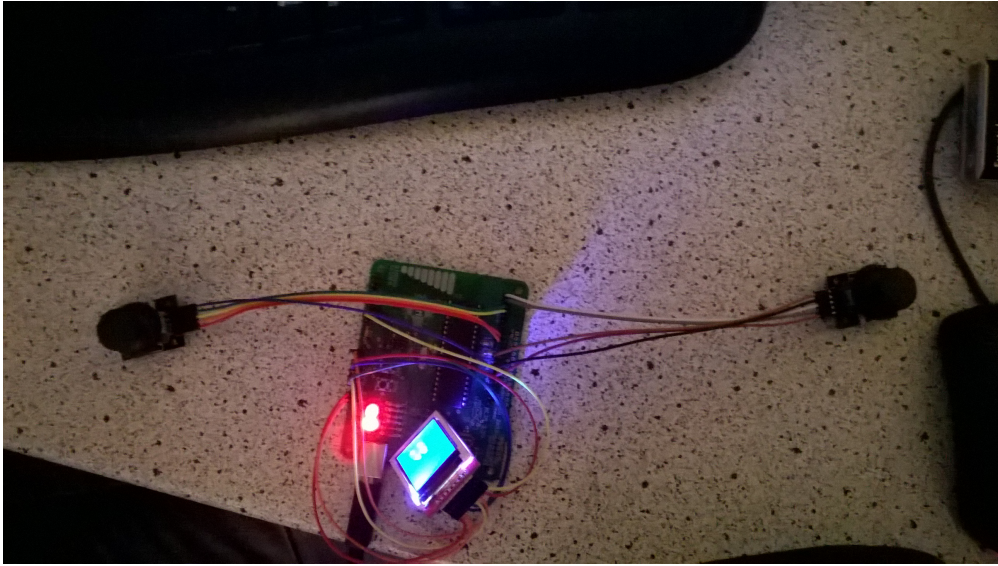

Am facut hardware-ul sa functioneze si am terminat si jocul de scris.

Concluzii

Am terminat jocul, a fost un proiect foarte interesant si fun. 

Download

Aici am adaugat codul sursa pentru jocul meu. [platon_mircea_331cc.rar](#)

Bibliografie/Resurse

Resurse software: laboratoare, biblioteca ili9163.

- [lab6](#)
- [ili9163-lcd-library](#)

- Documentația în format [PDF](#)

From:

<http://ocw.cs.pub.ro/courses/> - **CS Open CourseWare**

Permanent link:

<http://ocw.cs.pub.ro/courses/pm/prj2017/avoinescu/pm2017bomberman>



Last update: **2021/04/14 15:07**