

Călin-Mihai TOADER (67446) - Snake pe LCD

Autorul poate fi contactat la adresa: **Login pentru adresa**

Introducere

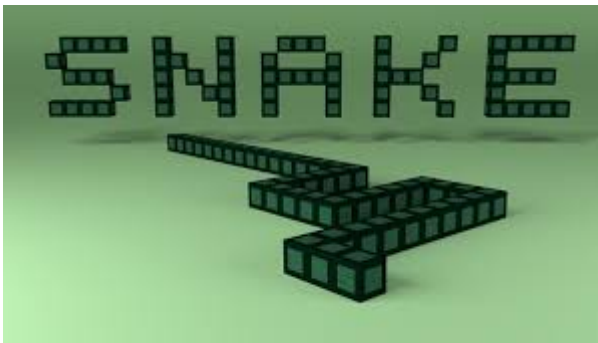

Prezentarea Proiectului:

Proiectul consta in implementarea faimosului joc Snake pe un LDC grafic.Sarpele o sa fie controlat de catre utilizator cu ajutorul a 4 butoane.Cu cat aduni mai multa mancare,sarpele se va face din ce in ce mai mare.Pe parcursul jocului vor aparea obstacole pe care vei fi nevoit sa le eviti pentru a ajunge sa mananci.Pe ecran va fi afisat si scorul utilizatorului.

Descriere generală

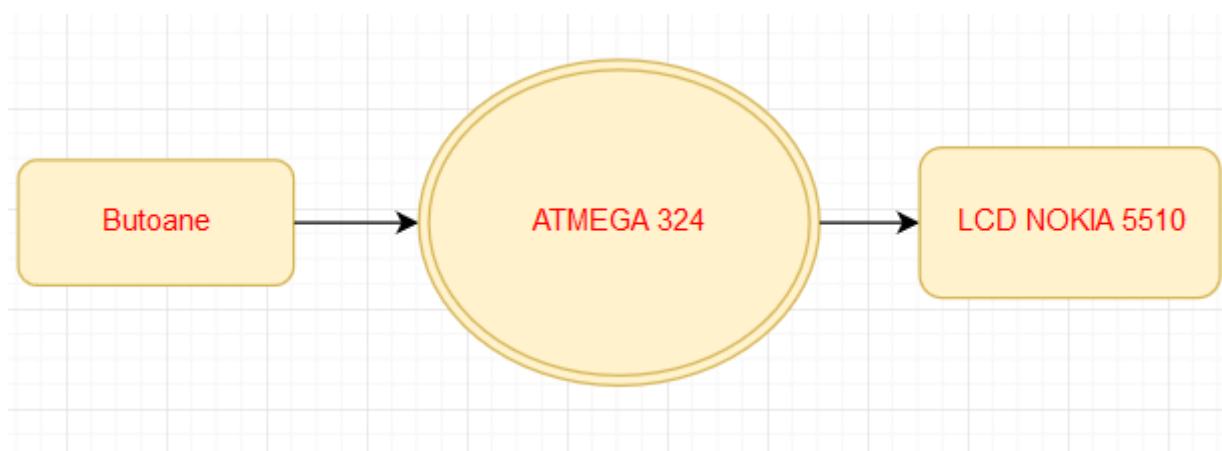

Cu ajutorul celor patru butoane sarpele va fi controlat de catre utilizator: Sus, Jos, Stanga, Dreapta.In final, imaginea va fi proiectata pe LCD.

Hardware Design

Lista Componente:

- 4 butoane
- LCD Nokia 5510
- Fire de legatura mama-mama
- Placa ATMEGA 324

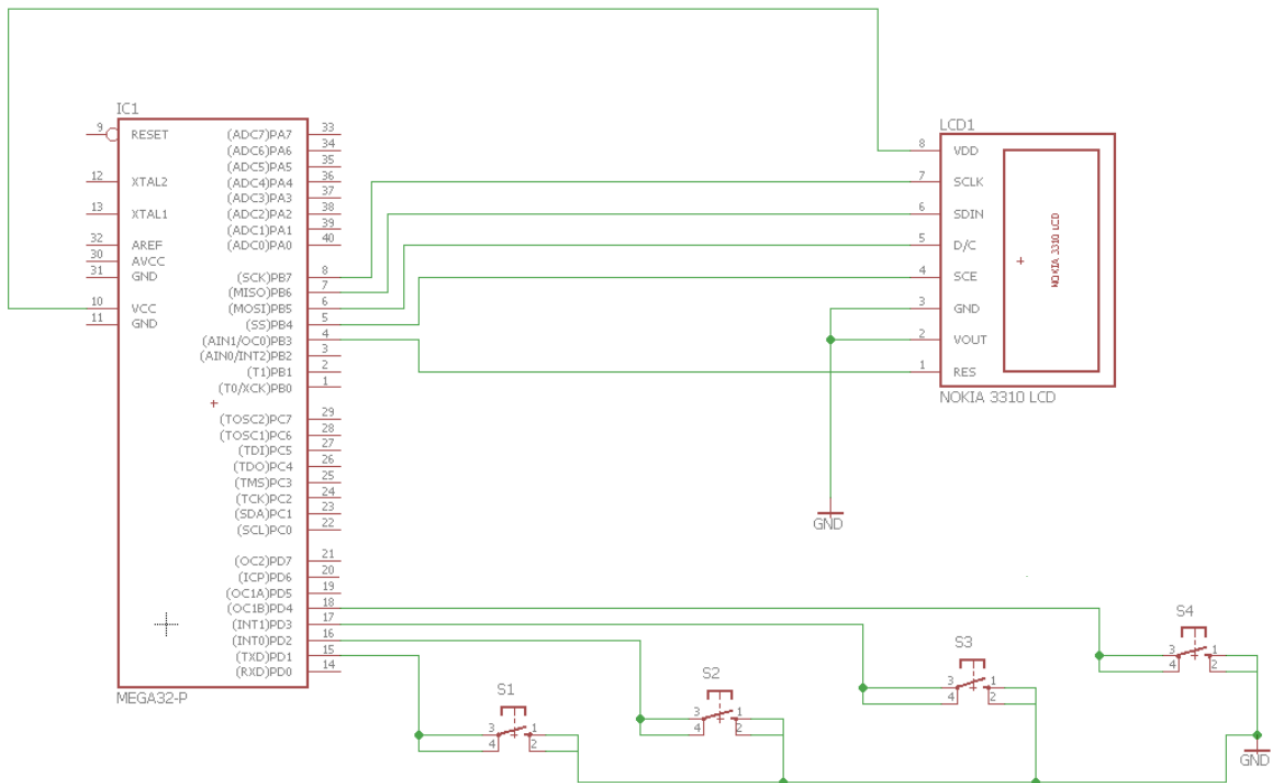

Software Design

Descrierea codului aplicației (firmware):

- mediu de dezvoltare : Programmer's Notepad
- librării și surse 3rd-party: Biblioteca open source pentru interfatarea cu displayul nokia 5510

Rezultate Obținute

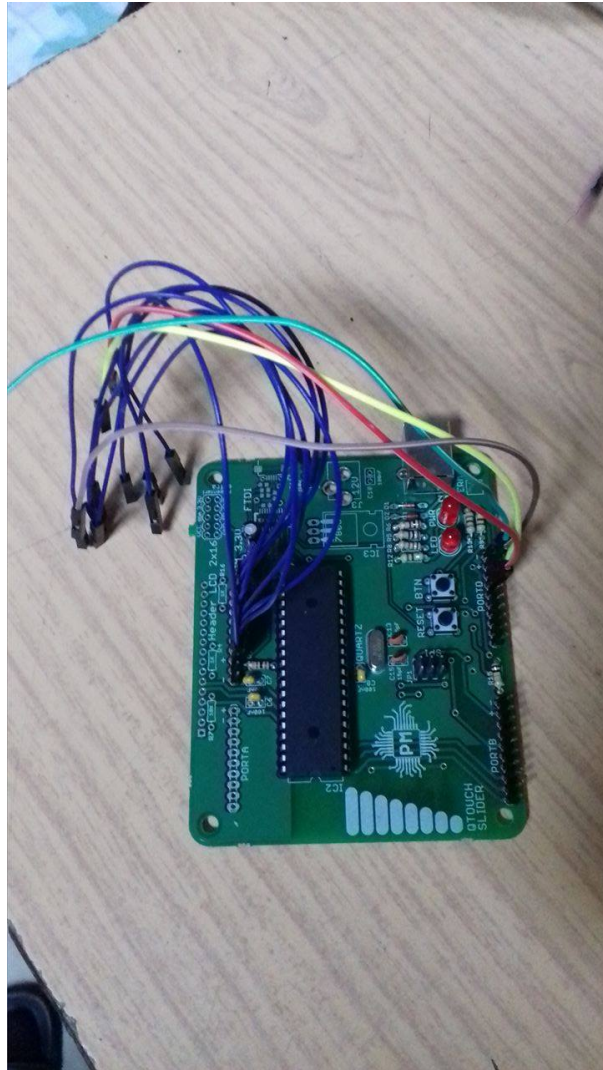
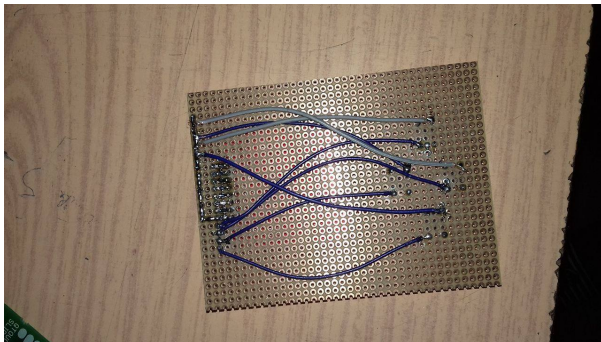

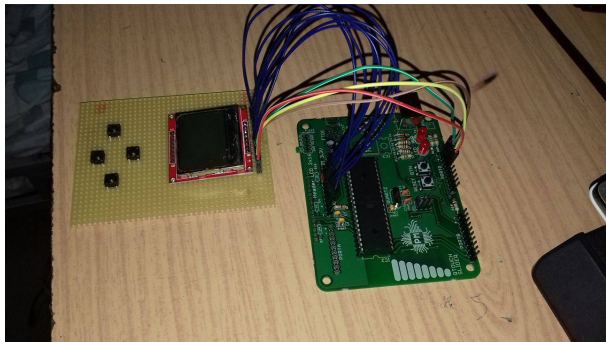
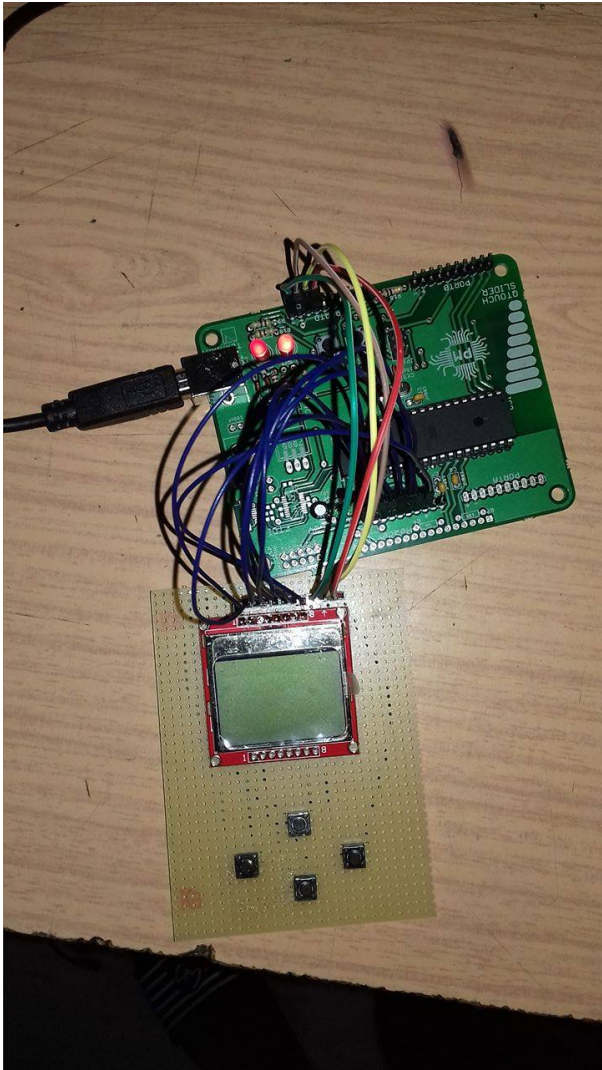

Am atasat imaginile cu partea hardware finalizata.Proiectul nu este 100% functionabil, partea software nefiind terminata.

Concluzii

Pentru mine a fost o experienta placuta si interesanta, fiind primul proiect pe partea de hardware. Am dobandit cunostinte noi, precum familiarizare cu mediul de dezvoltare AVR.

Download

[toader_calin_pm.zip](#)

Jurnal

Saptamana 8: Alegerea proiectului.

Saptamanile 9 si 10: Lipirea componentelor pe placa de baza.

Saptamana 11: Achizitionarea celorlalte componente si lipirea lor pe placa de test

Saptamana 12: Testare buguri(contacte imperfecte etc).

Saptamana 13:Implementarea software-ului.

Bibliografie/Resurse

Biblioteca LCD : <https://github.com/LittleBuster/avr-nokia5110>

Datasheet AVR: http://cs.curs.pub.ro/wiki/pm/_media/doc8272.pdf

* Documentația în format [PDF](#)

From:

<http://ocw.cs.pub.ro/courses/> - **CS Open CourseWare**

Permanent link:

<http://ocw.cs.pub.ro/courses/pm/prj2017/adraghici/210495>



Last update: **2021/04/14 15:07**